



SR 584

T06-8010, Welding shield

ИНСТРУКЦИИ ЗА УПОТРЕБА • NÁVOD K POUŽITÍ • BRUGSANVISNING •
GEBRAUCHSANLEITUNG • ΟΔΗΓΙΕΣ ΧΡΗΣΗΣ • INSTRUCTIONS FOR USE
• INSTRUCCIONES DE USO • KASUTUSJUHEND • KÄYTTÖOHJEET •
CONSIGNES D'UTILISATION • HASZNÁLATI UTASÍTÁS • ISTRUZIONI PER
L'USO • LIETOŠANAS INSTRUKCIJAS • NAUDOJIMO INSTRUKCIJOS •
GEBRUIKSAANWIJZING • BRUKSANVISNING • INSTRUKCJA UŻYTKOWANIA •
INSTRUÇÕES DE UTILIZAÇÃO • INSTRUCȚIUNI DE UTILIZARE • РУКОВОДСТВО
ПО ИСПОЛЬЗОВАНИЮ • NÁVOD NA POUŽITIE • NAVODILA ZA UPORABO •
BRUKSANVISNING • KULLANIM TALÍMATLARI

BG	Моля, прочетете и запазете тези инструкции 1 3	
	Илюстрации 49	
CS	Přečtěte si prosím a uschovejte tyto pokyny 5	
	Obrázky 49	
DA	Vær venlig at læse og opbevare 7	
	Illustrationer 49	
DE	Bitte lesen und aufbewahren 9	
	Abbildungen 49	
EL	Παρακαλούμε διαβάστε και φυλάξτε αυτές τις οδηγίες 11	
	Εικονογραφήσεις 49	
EN	Please read and save these instructions 13	
	Illustrations 49	
ES	Lea y conserve estas instrucciones por favor 15	
	Ilustraciones 49	
ET	Palun lugege ja salvestage see juhend 17	
	Joonised 49	
FI	Lue ja pane talteen 19	
	Kuvat 49	
FR	Prière de lire et de conserver 21	
	Figures 49	
HU	Olvassa el és őrizze meg a használati utasítást 23	
	Ábrák 49	
IT	Leggere e conservare queste istruzioni 25	
	Illustrazioni 49	
LT	Prašome perskaityti ir išsaugoti šias instrukcijas 27	
	Iliustracijos 49	
LV	Lūdzu, izlasiet un saglabājiet šīs instrukcijas 29	
	Attēli 49	
NL	Lees en let goed op deze adviezen 31	
	Illustraties 49	
NO	Les og ta vare på disse veiledninger 33	
	Bilder 49	
PL	Prosimy przeczytać i zachować instrukcję 35	
	Ilustracje 49	
PT	Por favor leia e conserve em seu poder 37	
	Figuras 49	
RO	Citiți și păstrați aceste instrucțiuni 39	
	Ilustrații 49	
RU	Пожалуйста, прочтите и сохраните это руководство 41	
	Иллюстрации 49	
SK	Prečítajte si prosím a uschovejte tieto pokyny 43	
	Obrázky 49	
SL	Prosimo, preberite in shranite ta navodila 44	
	Ilustracije 49	
SV	Läs och spara dessa instruktioner 46	
	Illustrationer 49	
TR	Lütfen bu talimatları okuyunuz ve saklayınız 47	
	Resimler 49	

1. Обща информация
2. Части
3. Употреба
4. Поддръжка
5. Технически спецификации
6. Легенда за символите
7. Одобрение

1. Обща информация

1.1 Описание на системата

Заваръчната маска Sundström SR 584 е предназначена за употреба заедно с шлема с визьор Sundström SR 580 и с акумулаторния вентилатор Sundströms SR 500/SR 700 или приставката за сгъстен въздух SR 507.

1.2 Приложения

SR 584 в комбинация с SR 580 и вентилатор/сгъстен въздух е предназначена специално за защита срещу вредни газове, радиация и пръски по време на заваряване, пламъчно рязане, шлайфане и други подобни дейности. Конструкцията на комбинацията я прави приложима в ограничени и недостъпни зони.

1.3 Предупреждения и ограничения

Предупреждения

- Сменете лещата незабавно, ако забележите, че е повредена.
- Материалите, които са в контакт с кожата на потребителя, може да предизвикат алергични реакции, ако потребителят е чувствителен.
- Външният шарнирен държач за защитната леща трябва да бъде напълно свален надолу по време на работа.
- Ако заваръчната маска е оборудвана с леща от усилено минерално стъкло, от вътрешната страна трябва да бъде монтирана защитна леща.
- Повредените или надраскани очуляри трябва да се подменят незабавно.

Ограничения

- Проверете дали заваръчният филтър има подходящия за работата ви мащабен множител.
- В заваръчната маска винаги трябва да има поставени защитни лещи в допълнение към заваръчния филтър.
- Винаги съблюдавайте правилата за противопожарна безопасност.

2. Части

Описание	Номер при поръчка
Рамка, заваръчна маска	R06-0816
Адаптер дясно+ляво	R06-0820
Копче комплект	R06-0821
Заклучващо устройство за заваръчна леща	R06-0819
Заваръчна леща, затъмнение № 8, SR 59008	T06-4001
Заваръчна леща, затъмнение № 9, SR 59009	T06-4002
Заваръчна леща, затъмнение № 10, SR 59010	T06-4003
Заваръчна леща, затъмнение № 11, SR 59011	T06-4004
Заваръчна леща, затъмнение № 12, SR 59012	T06-4005
Заваръчна леща, затъмнение № 13, SR 59013	T06-4006
Автоматична леща. EN 3/10, SR 59005	T06-4007
Автоматична леща. EN 3/11, SR 59006	T06-4008
Автоматична леща. EN 4/9-13, SR 59007	T06-4009
Вътрешна защитна леща за автоматична леща	R06-4009
Коригираща леща, диоптър 1,0, SR 59014	T06-4010
Коригираща леща, диоптър 1,5, SR 59015	T06-4011

Коригираща леща, диоптър 2,0, SR 59016	T06-4012
Коригираща леща, диоптър 2,5, SR 59017	T06-4013
Пружина за заваръчна леща	R06-0818
Защитна леща PC	R06-4008
Държач за защитна леща	R06-0817
Защита за врата и гърдите	T06-8011
Уплътнение за лицето	T06-8012
Предпазна качулка	T06-4014
Предпазен маркуч за дихателния маркуч	T06-4016

3. Употреба

3.1 За да поставите заваръчната маска на шлема

- Отстранете копчетата и шайбите от шлема. Фиг. 1.
- За да поставите заваръчната маска на шлема. Фиг. 2.

3.2 За да отстраните заваръчната маска

Отстранете заваръчната маска. Фиг. 3. (Поставете отново шайбите и копчетата на шлема.)

3.3 Заваръчна леща

За подмяна на заваръчна леща. Вижте 4.3.2.

3.4 Слагане/Сваляне на шлема

Следвайте указанията в инструкциите за потребителя за шлема SR 580.

4. Поддръжка

Отговорното за почистването и поддръжката на оборудването лице трябва да е преминало подходящо обучение и да бъде добре запознато с този тип работа.

4.1 Почистване

Почистете заваръчния визьор и стъкло с почистващи кърпи Sundström SR 5226 или с мек сапунен разтвор. При необходимост напръскайте заваръчната маска с разтвор на 70% етанол или изопропанол за дезинфекция.

ЗАБЕЛЕЖКА! Никога не използвайте разтворител за почистване!

4.2 Съхранение

След почистване оборудването трябва да се съхранява на сухо и чисто място при стайна температура. Избягвайте пряката слънчева светлина. Продължителен период на съхранение не оказва влияние върху заваръчната маска.

4.3 Смяна на части

4.3.1. За да смените защитната леща

Лещата трябва да е с CE маркировка и със стандартен размер 90 x 110 mm.

- Отстранете старата защитна леща. Фиг. 4, 5, 6.
- Поставете нова защитна леща. Фиг. 7, 8, 9, 10.

4.3.2. За да смените заваръчната леща

Лещата трябва да е с CE маркировка и със стандартен размер 90 x 110 mm.

Заваръчна леща

- Отстранете старата заваръчна леща. Фиг. 11, 12, 13, 14.
- Поставете нова заваръчна леща в обратния ред. Фиг. 14, 13, 12, 11.

Автоматична леща

- Отстранете старата автоматична леща. Фиг. 15, 16.
- Поставете нова автоматична леща в обратния ред. Фиг. 16, 15.

4.3.3 Поставяне на коригиращата леща

- Поставете коригиращата леща от вътрешната страна на заваръчната леща.

5. Технически спецификации

Температурен обхват

- Температура на съхранение: от 20°C до +40°C при относителна влажност под 90%.
- Температура на работа: от 10°C до +55°C при относителна влажност под 90%.

Срок на годност

Оборудването има срок на годност 5 години, считано от датата на производство.

6. Легенда за символите



Вижте инструкциите за потребителя



Указатели за дата, година и месец

CE
2849

С одобрение за CE от
INSPEC International B.V.



Относителна влажност



Температурен обхват

7. Одобрение

SR 584 е одобрена в съответствие с EN 175:1997.

Маркирано: EN 175 S.

S означава усилена здравина.

Типово одобрение съгласно Регламента за ЛПС (ЕС) 2016/425 е издадено от нотифициран орган 2849. За адреса вижте обратната страна на инструкциите за потребителя.

Декларацията за съответствие на ЕС е налична на www.srsafety.com

1. Všeobecné informace
2. Díly
3. Použití
4. Údržba
5. Technické údaje
6. Legenda k symbolům
7. Schválení

1. Všeobecné informace

1.1 Popis systému

Svářečský štít Sundström SR 584 je určen k použití společně s přilbou se zorníkem Sundström SR 580 a s bateriově napájenou filtroventilační jednotkou SR 500/SR 700 nebo regulátorem přívodu stlačeného vzduchu SR 507 od společnosti Sundström.

1.2 Použití

Štít SR 584 v kombinaci s přilbou SR 580 a filtroventilační jednotkou nebo regulátorem přívodu stlačeného vzduchu je speciálně navržen k ochraně proti zdraví škodlivým plynům, radiaci a odstříkovaní při svařování, řezání plamenem, broušení a podobné práci. Kombinace je díky své konstrukci použitelná pro práci v uzavřených a nepřístupných prostorech.

1.3 Varování/Omezení

Varování

- Pokud je sklo poškozené, ihned ho vyměňte.
- Materiály přicházející do styku s pokožkou uživatele mohou vyvolat alergické reakce, jestliže je na ně uživatel citlivý.
- Při práci musí být vnější, kloubově připevněný držák ochranného zorníku sklopený úplně dolů.
- Pokud je svářečský štít vybaven zorníkem z tvrzeného skla, na vnitřní straně by měl být osazen ochranný zorník.
- Poškozená nebo poškrábaná skla musí být okamžitě vyměněna.

Omezení

- Zkontrolujte, zda má svářečský filtr správný stupeň zbarvení odpovídající vaší práci.
- Svářečský štít musí být vždy spolu se svářečským filtrem vybaven také ochranným zorníkem.
- Vždy je nutné dodržovat bezpečnostní požární předpisy.

2. Díly

Popis	Obj. č.
Držák, svářečský štít	R06-0816
Adaptér pravý+levý	R06-0820
Kompletní knoflík	R06-0821
Svářečský zorník s pojistným zařízením	R06-0819
Svářečský zorník, stupeň zbarvení č. 8, SR 59008	T06-4001
Svářečský zorník, stupeň zbarvení č. 9, SR 59009	T06-4002
Svářečský zorník, stupeň zbarvení č. 10, SR 59010	T06-4003
Svářečský zorník, stupeň zbarvení č. 11, SR 59011	T06-4004
Svářečský zorník, stupeň zbarvení č. 12, SR 59012	T06-4005
Svářečský zorník, stupeň zbarvení č. 13, SR 59013	T06-4006
Zorník s automatickým zabarvováním. EN 3/10, SR 59005	T06-4007
Zorník s automatickým zabarvováním. EN 3/11, SR 59006	T06-4008
Zorník s automatickým zabarvováním. EN 4/9-13, SR 59007	T06-4009
Vnitřní ochranná skla pro zorník s automatickým zabarvováním	R06-4009
Dioptrické sklo, 1,0 dioptrie, SR 59014	T06-4010
Dioptrické sklo, 1,5 dioptrie, SR 59015	T06-4011

Dioptrické sklo, 2,0 dioptrie, SR 59016	T06-4012
Dioptrické sklo, 2,5 dioptrie, SR 59017	T06-4013
Pružina pro svářečský zorník	R06-0818
Ochranný zorník PC	R06-4008
Držák pro ochranný zorník	R06-0817
Ochrana krku a hrudníku	T06-8011
Oblíčejevé těsnění	T06-8012
Ochranná kukla	T06-4014
Ochranná hadice pro dýchací hadici	T06-4016

3. Použití

3.1 Nasazení svářečského štítu na přilbu

- Odstraňte z přilby knoflíky a podložky. Obr. 1.
- Nasadte svářečský štít na přilbu. Obr. 2.

3.2 Sejmутí svářečského štítu

Sejměte svářečský štít. Obr. 3. (Vraťte na přilbu podložky a knoflíky.)

3.3 Svářečský zorník

Postup výměny zorníku najdete v části 4.3.2.

3.4 Nasazení/sundání přilby

Postupujte podle pokynů v návodu k použití přilby SR 580.

4. Údržba

Pracovníci odpovědní za čištění a údržbu tohoto zařízení musí být vhodně vyškoleni a dobře seznámeni s tímto druhem práce.

4.1 Čištění

Svářečský zorník a sklo čistěte čisticími utěrkami Sundström SR 5226 nebo mírným mýdlovým roztokem. V případě potřeby postříkejte štít za účelem dezinfekce 70% roztokem etanolu nebo isopropanolu.

POZNÁMKA: K čištění nikdy nepoužívejte rozpouštědlo!

4.2 Skladování

Vyčištěné vybavení skladujte na suchém a čistém místě při pokojové teplotě. Chraňte před přímým slunečním světlem. Dlouhodobé skladování nemá na svářečský štít žádný vliv.

4.3 Výměna dílů

4.3.1 Výměna ochranného zorníku

Zorník musí mít označení CE a standardní velikost 90 x 110 mm.

- Vyjměte starý ochranný zorník. Obr. 4, 5, 6.
- Nasadte nový ochranný zorník. Obr. 7, 8, 9, 10.

4.3.2 Výměna svářečského zorníku

Zorník musí mít označení CE a standardní velikost 90 x 110 mm.

Svářečský zorník

- Vyjměte starý svářečský zorník. Obr. 11, 12, 13, 14.
- Opačným postupem nasadte nový svářečský zorník. Obr. 14, 13, 12, 11.

Zorník s automatickým zabarvováním

- Vyjměte starý zorník s automatickým zabarvováním. Obr. 15, 16.
- Opačným postupem nasadte nový zorník s automatickým zabarvováním. Obr. 16, 15.

4.3.3 Nasazení dioptrického skla

- Umístěte dioptrické sklo na vnitřní stranu svářečského zorníku.

5. Technické údaje

Teplotní rozsah

- Skladovací teplota: od -20 do +40 °C při relativní vlhkosti pod 90 %.
- Provozní teplota: od -10 do +55 °C při relativní vlhkosti pod 90 %.

Skladovatelnost

Vybavení má dobu skladovatelnosti 5 let od data výroby.

6. Legenda k symbolům



Podívejte se do návodu k použití



Údaje o datu výroby

CE
2849

Schválení CE vydala společnost
INSPEC International B.V.



Relativní vlhkost



Teplotní rozsah

7. Schválení

Štít SR 584 je schválen podle normy EN 175:1997.

Označení: EN 175 S.

S = zvýšená odolnost.

Osvědčení o schválení typu v souladu s Nařízením o osobních ochranných prostředcích (EU) 2016/425 vydal oznámený subjekt č. 2849. Adresa je uvedena na zadní straně návodu k použití.

EU Prohlášení o shodě je k dispozici na webu www.srsafety.com

1. Generel information
2. Dele
3. Anvendelse
4. Vedligeholdelse
5. Tekniske specifikationer
6. Nøgle til symboler
7. Godkendelse

1. Generel information

1.1 Systembeskrivelse

Sundström SR 584-svejseskærmen er beregnet til brug sammen med Sundström SR 580-hjelmen med visir og med Sundströms batteridrevne blæser SR 500/SR 700 eller tryklufagsaggregatet SR 507.

1.2 Anvendelse

SR 584 i kombination med SR 580 og blæser/trykluft er specifikt beregnet til beskyttelse mod skadelige gasser, stråling og stænk i forbindelse med svejsning, flammeskæring, slibning eller lignende arbejde. Udformningen af kombinationen gør den brugbar til arbejde i snævre og vanskeligt tilgængelige områder.

1.3 Advarsler/begrænsninger

Advarsler

- Udskift straks linsen, hvis den er beskadiget.
- Materialer, der kommer i berøring med brugerens hud, kan give allergiske reaktioner, hvis brugeren er overfølsom over for dem.
- Den ydre, hængslede holder til beskyttelseslinse skal være helt sænket under arbejdet
- Hvis svejseskærmen er udstyret med en linse af hærdet mineralglas, bør der monteres en beskyttelseslinse på indersiden af skærmen.
- Beskadigede eller ridsede linser skal straks udskiftes.

Begrænsninger

- Tjek, at svejsefilteret har den rigtige tæthedegrad til dit arbejde.
- Skærmen skal altid udstyres med en beskyttelseslinse udover svejsefilteret.
- Overhold altid reglerne om brandsikkerhed.

2. Dele

Beskrivelse

Ramme, svejseskærm	ordrenr. R06-0816
Adapter højre+venstre	R06-0820
Knap fuldstændig	R06-0821
Lukkeanordning svejselinse	R06-0819
Svejselinse, skygge nr. 8, SR 59008	T06-4001
Svejselinse, skygge nr. 9, SR 59009	T06-4002
Svejselinse, skygge nr. 10, SR 59010	T06-4003
Svejselinse, skygge nr. 11, SR 59011	T06-4004
Svejselinse, skygge nr. 12, SR 59012	T06-4005
Svejselinse, skygge nr. 13, SR 59013	T06-4006
Auto-linse. EN 3/10, SR 59005	T06-4007
Auto-linse. EN 3/11, SR 59006	T06-4008
Auto-linse. EN 4/9-13, SR 59007	T06-4009
Indvendig beskyttelseslinse til auto-linse	R06-4009
Korrektionslinse, dptr 1,0, SR 59014	T06-4010
Korrektionslinse, dptr 1,5, SR 59015	T06-4011
Korrektionslinse, dptr 2,0, SR 59016	T06-4012
Korrektionslinse, dptr 2,5, SR 59017	T06-4013
Fjeder til svejselinse	R06-0818

Beskyttelseslinse PC	R06-4008
Holder til beskyttelseslinse	R06-0817
Hals- og brystbeskyttelse	T06-8011
Ansigtstætning	T06-8012
Beskyttelseshætte	T06-4014
Beskyttesslange til åndedrætsslange	T06-4016

3. Anvendelse

3.1 Tilpasning af svejseskærmen til hjelmen

- Fjern knapper og spændeskiver fra hjelmen. Fig. 1.
- Montér svejseskærmen på hjelmen. Fig. 2.

3.2 Aftagning af svejseskærmen

Fjern svejseskærmen. Fig. 3. (Udskift spændeskiver og knapper på hjelmen.)

3.3 Svejselinse

Udskiftning af svejselinse. Se 4.3.2.

3.4 Påtagning/aftagning af hjelmen

Følg angivelserne i brugervejledningen for SR 580-hjelmen.

4. Vedligeholdelse

Den, som har ansvaret for rengøring og vedligeholdelse af udstyret, skal være særligt uddannet og fortrolig med arbejdsopgaver af denne art.

4.1 Rengøring

Rengør svejsevisir og glas med Sundström SR 5226-rengøringservietter eller med en mild sæbeopløsning. Ved behov kan svejseskærmen desinficeres med en ethanol- eller isopropanolopløsning på 70 %.

BEMÆRK! Brug aldrig opløsningsmidler til rengøringen!

4.2 Opbevaring

Efter rengøring skal udstyret opbevares tørt og rent ved stuetemperatur. Undgå direkte sollys. Svejseskærmen påvirkes ikke af længere opbevaringsperioder.

4.3 Udskiftning af dele

4.3.1 Udskiftning af beskyttelseslinse

Linsen skal være CE-mærket og have standardstørrelse 90 x 110 mm.

- Fjern den gamle beskyttelseslinse. Fig. 4, 5, 6.
- Isæt en ny beskyttelseslinse. Fig. 7, 8, 9, 10.

4.3.2 Udskiftning af svejsefilteret

Linsen skal være CE-mærket og have standardstørrelse 90 x 110 mm.

Svejselinse

- Fjern den gamle svejselinse. Fig. 11, 12, 13, 14.
- Isæt en ny svejselinse i omvendt rækkefølge. Fig. 14, 13, 12, 11.

Auto-linse

- Fjern den gamle auto-linse. Fig. 15, 16.
- Isæt en ny auto-linse i omvendt rækkefølge. Fig. 16, 15.

4.3.3 Isætning af korrektionslinsen

- Anbring korrektionslinsen på svejselinens inderside.

5. Tekniske specifikationer

Temperaturområde

- Opbevaringstemperatur: fra -20 °C til +40 °C ved en relativ fugtighed på under 90 %.
- Driftstemperatur: fra -10 °C til +55 °C ved en relativ fugtighed på under 90 %.

Holdbarhed

Udstyret har en holdbarhed på fem år fra fremstillingsdatoen.

6. Nøgle til symboler



Se brugervejledningen.



Dato, år og måned



CE-godkendt af
INSPEC International B.V.



Relativ luftfugtighed



Temperaturområde

7. Godkendelse

SR 584 er godkendt i overensstemmelse med EN 175:1997.

Markeret med: EN 175 S.

S = øget robusthed.

Typegodkendelsen i overensstemmelse med forordningen om personlige værnemidler (EU) 2016/425 er udstedt af det bemyndigede organ nr. 2849. Adressen er angivet på bagsiden af brugervejledningen.

EU-overensstemmelseserklæringen kan findes på www.srsafety.com.

1. Allgemeine Informationen
2. Teile
3. Verwendung
4. Wartung
5. Technische Spezifikation
6. Erläuterung der Symbole
7. Zulassung

1. Allgemeine Informationen

1.1 Systembeschreibung

Das Schweißschutzvisier Sundström SR 584 ist für die Verwendung mit dem Sundström SR 580-Helm mit Visier und mit dem batteriebetriebenen Gebläse SR 500/SR 700 oder Druckluftzusatz SR 507 von Sundström konzipiert.

1.2 Anwendungen

Das SR 584 in Kombination mit dem SR 580 und Gebläse/Druckluft ist speziell für den Schutz vor schädlichen Gasen, Strahlung und Spritzern beim Schweißen, Brennschneiden, Schleifen und ähnlichen Arbeiten konzipiert. Durch das Design dieser Kombination kann die Arbeit auch in begrenzten und schlecht zugänglichen Bereichen verrichtet werden.

1.3 Warnungen/Begrenzungen

Warnungen

- Wechseln Sie das Glas unverzüglich, wenn dieses Beschädigungen aufweist.
- Materialien, die mit der Haut des Anwenders in Kontakt kommen, können bei empfindlichen Menschen allergische Reaktionen hervorrufen.
- Der äußere mit Scharnieren versehene Halter für die Vorsatzscheibe muss während der Arbeit vollständig geschlossen sein.
- Sollte das Schweißvisier mit einem Sicherheitsmineralglas ausgestattet sein, muss die Vorsatzscheibe auf der Innenseite davon eingesetzt werden.
- Beschädigte oder verkratzte Okulare sind unverzüglich auszuwechseln.

Einschränkungen

- Vergewissern Sie sich, dass am Schweißfilter die richtige Schutzstufe für Ihre Arbeit eingestellt ist.
- Das Schweißschutzvisier muss neben dem Schweißfilter stets mit einer Vorsatzscheibe ausgestattet sein.
- Beachten Sie immer die Brandschutzvorschriften.

2. Teile

Beschreibung

	Bestell-Nr.
Rahmen, Schweißschutzvisier	R06-0816
Adapter rechts-links	R06-0820
Knopf vollständig	R06-0821
Sperrvorrichtung Schweißergläser	R06-0819
Schweißergläser, Schattierung Nr. 8, SR 59008	T06-4001
Schweißergläser, Schattierung Nr. 9, SR 59009	T06-4002
Schweißergläser, Schattierung Nr. 10, SR 59010	T06-4003
Schweißergläser, Schattierung Nr. 11, SR 59011	T06-4004
Schweißergläser, Schattierung Nr. 12, SR 59012	T06-4005
Schweißergläser, Schattierung Nr. 13, SR 59013	T06-4006
Automatische Schweißergläser. EN 3/10, SR 59005	T06-4007
Automatische Schweißergläser. EN 3/11, SR 59006	T06-4008
Automatische Schweißergläser. EN 4/9-13, SR 59007	T06-4009
Innere Vorsatzscheibe für automatische Schweißergläser	R06-4009
Korrektionsglas, 1,0 Dioptrien, SR 59014	T06-4010

Korrektionsglas, 1,5 Dioptrien, SR 59015	T06-4011
Korrektionsglas, 2,0 Dioptrien, SR 59016	T06-4012
Korrektionsglas, 2,5 Dioptrien, SR 59017	T06-0813
Feder für Schweißergläser	R06-0818
Vorsatzscheibe PC	R06-4008
Halter Vorsatzscheibe	R06-0817
Hals- und Brustschutz	T06-8011
Gesichtsdichtung	T06-8012
Schutzhaube	T06-4014
Schutzschlauch für Atemschlauch	T06-4016

3. Verwendung

3.1 Anbringen des Schweißerschutzvisiers am Helm

- Entfernen Sie die Knöpfe und Unterlegscheiben von dem Helm. Abb. 1.
- Bringen Sie das Schweißschutzvisier am Helm an. Abb. 2.

3.2 Entfernen des Schweißschutzvisiers

Entfernen Sie das Schweißschutzvisier. Abb. 3.
(Unterlegscheiben und Knöpfe am Helm auswechseln.)

3.3 Schweißergläser

Zum Auswechseln der Schweißergläser. Siehe 4.3.2

3.4 Anlegen/Ablegen des Helms

Folgen Sie den Anweisungen in der Gebrauchsanleitung für den SR 580-Helm.

4. Wartung

Die für die Reinigung und Wartung der Ausrüstung verantwortliche Person muss geschult und mit diesen Arbeiten vertraut sein.

4.1 Reinigung

Schweißschutzvisier und Glas mit Sundström SR 5226 Reinigungstüchern oder einer milden Seifenlösung reinigen. Bei Bedarf kann das Schweißschutzvisier mit einer 70-%igen Ethanol- oder Isopropanollösung desinfiziert werden.

HINWEIS! Verwenden Sie niemals ein Lösungsmittel zur Reinigung!

4.2 Aufbewahrung

Nach der Reinigung ist die Ausrüstung an einem trockenen und sauberen Ort bei Zimmertemperatur aufzubewahren. Vermeiden Sie direkte Sonneneinstrahlung. Das Schweißvisier wird durch eine längere Lagerungszeit nicht beeinträchtigt.

4.3 Auswechseln von Teilen

4.3.1 Austausch der Vorsatzscheibe

Die Scheibe muss CE-gekennzeichnet sein und der Standardgröße 90 x 110 mm entsprechen.

- Entfernen Sie die alte Vorsatzscheibe. Abb. 4, 5, 6.
- Setzen Sie eine neue Vorsatzscheibe ein. Abb. 7, 8, 9, 10.

4.3.2 Austausch des Schweißerglases

Die Scheibe muss CE-gekennzeichnet sein und der Standardgröße 90 x 110 mm entsprechen.

Schweißergläser

- Entfernen Sie das alte Schweißerglas. Abb. 11, 12, 13, 14.
- Setzen Sie das Schweißerglas in umgekehrter Reihenfolge ein. Abb. 14, 13, 12, 11.

Automatisches Schweißerglas

- Entfernen Sie das alte automatische Schweißerglas. Abb. 15, 16.
- Setzen Sie ein neues automatisches Schweißerglas in umgekehrter Reihenfolge ein. Abb. 16, 15.

4.3.3 Befestigung der Korrektionsgläser

- Platzieren Sie die Korrektionsgläser auf der Innenseite der Schweißergläser.

5. Technische Spezifikation

Temperaturbereich

- Lagerungstemperatur: zwischen -20 °C und $+40\text{ °C}$ bei einer relativen Luftfeuchte unter 90 %.
- Betriebstemperatur: zwischen -10 °C und $+55\text{ °C}$ bei einer relativen Luftfeuchte unter 90 %.

Lagerfähigkeit

Die Lagerfähigkeit des Geräts beträgt 5 Jahre ab Herstellungsdatum.

6. Erläuterung der Symbole



Siehe Gebrauchsanweisung



Datumsuhr, Jahr und Monat



CE-Zulassung durch
INSPEC International B.V.



Relative Luftfeuchte



Temperaturbereich

7. Zulassung

SR 584 ist gemäß EN 175:1997 zugelassen.

Kennzeichen: EN 175 S.

S bedeutet mehr Robustheit.

Die Typenzulassung nach PSA-Verordnung (EU) 2016/425 wurde von der Zertifizierungsstelle 2849 ausgestellt. Die Adresse finden Sie auf der Rückseite dieser Gebrauchsanleitung.

Die EU-Konformitätserklärung kann unter www.srsafety.com eingesehen werden

Προσωπίδα προστασίας από συγκόλληση SR 584

EL

1. Γενικές πληροφορίες
2. Εξαρτήματα
3. Χρήση
4. Συντήρηση
5. Τεχνικές προδιαγραφές
6. Υπόμνημα συμβόλων
7. Έγκριση

1. Γενικές πληροφορίες

1.1 Περιγραφή συστήματος

Η προσωπίδα προστασίας από συγκόλληση SR 584 της Sundström προορίζεται για χρήση μαζί με το κράνος προστασίας με μετωπικό περίβλημα διόπτρευσης SR 580 της Sundström και τον ανεμιστήρα μπαταρίας SR 500/SR 700 ή το προσάρτημα συμπιεσμένου αέρα SR 507 της Sundström.

1.2 Εφαρμογές

Το μοντέλο SR 584 σε συνδυασμό με το SR 580 και τον ανεμιστήρα/συμπιεσμένο αέρα έχει σχεδιαστεί ειδικά για την παροχή προστασίας έναντι επικίνδυνων αερίων, ακτινοβολίας και εκτοξεύσεων υλικού κατά τη διάρκεια εργασιών συγκόλλησης, κοπής με φλόγα, λείανσης και παρόμοιων εργασιών. Ο σχεδιασμός του συνδυασμού τον καθιστά κατάλληλο για χρήση σε κλειστούς και χωρίς πρόσβαση χώρους.

1.3 Προειδοποιήσεις/ Περιορισμοί

Προειδοποιήσεις

- Φροντίστε για την άμεση αντικατάσταση του φακού, εάν διαπιστωθεί ότι έχει υποστεί ζημία.
- Τα υλικά τα οποία έρχονται σε επαφή με το δέρμα του χρήστη ενδέχεται να προκαλέσουν αλλεργικές αντιδράσεις, εάν ο χρήστης έχει ευαισθησία.
- Το εξωτερικό στήριγμα με μεντεσέ για τον προστατευτικό φακό πρέπει να βρίσκεται σε τελείως χαμηλωμένη θέση, όταν η εργασία βρίσκεται σε εξέλιξη.
- Όταν η προσωπίδα προστασίας από συγκόλληση είναι εφοδιασμένη με φακό από σκληρυμένο ορυκτό γυαλί, θα πρέπει να τοποθετηθεί στο εσωτερικό της προστατευτικού φακού.
- Τα γυαλιά που έχουν υποστεί ζημιά ή εκδορές πρέπει να αντικαθίστανται αμέσως.

Περιορισμοί

- Ελέγξτε ότι το φίλτρο συγκόλλησης φέρει το σωστό βαθμό κλίμακας για την εργασία σας.
- Η προσωπίδα προστασίας από συγκόλληση πρέπει να φέρει πάντα προστατευτικό φακό, επιπρόσθετα του φίλτρου συγκόλλησης.
- Να τηρείτε πάντα τους κανόνες πυρασφάλειας.

2. Εξαρτήματα

Περιγραφή	Αρ. Παραγγελίας
Πλαίσιο, προσωπίδα προστασίας από συγκόλληση	R06-0816
Προσαρμογέας, δεξιά+αριστερά	R06-0820
Πλήρες με κομβία	R06-0821
Διάταξη ασφάλισης φακού συγκόλλησης	R06-0819
Φακός συγκόλλησης, απόχρωση Αρ. 8, SR 59008	T06-4001
Φακός συγκόλλησης, απόχρωση Αρ. 9, SR 59009	T06-4002
Φακός συγκόλλησης, απόχρωση Αρ. 10, SR 59010	T06-4003
Φακός συγκόλλησης, απόχρωση Αρ. 11, SR 59011	T06-4004
Φακός συγκόλλησης, απόχρωση Αρ. 12, SR 59012	T06-4005
Φακός συγκόλλησης, απόχρωση Αρ. 13, SR 59013	T06-4006

Αυτόματος φακός. EN 3/10, SR 59005	T06-4007
Αυτόματος φακός. EN 3/11, SR 59006	T06-4008
Αυτόματος φακός. EN 4/9-13, SR 59007	T06-4009
Εσωτερικός προστατευτικός φακός για τον αυτόματο φακό R06-4009	T06-4010
Διορθωτικός φακός, διόπτρα 1,0, SR 59014	T06-4011
Διορθωτικός φακός, διόπτρα 1,5, SR 59015	T06-4012
Διορθωτικός φακός, διόπτρα 2,0, SR 59016	T06-4013
Διορθωτικός φακός, διόπτρα 2,5, SR 59017	T06-4014
Ελατήριο για το φακό συγκόλλησης	R06-0818
Προστατευτικός φακός PC	R06-4008
Στήριγμα προστατευτικού φακού	R06-0817
Προστασία λαιμού και στέρνου	T06-8011
Στοιχείο στεγανοποίησης προσώπου	T06-8012
Κουκούλα προστασίας	T06-4014
Προστατευτικός σωλήνας αναπνευστικού σωλήνα	T06-4016

3. Χρήση

3.1 Για να τοποθετήσετε την προσωπίδα προστασίας από συγκόλληση στο κράνος

- Αφαιρέστε τα κομβία και τις ροδέλες από το κράνος. Εικ. 1.
- Τοποθετήστε την προσωπίδα προστασίας από συγκόλληση στο κράνος. Εικ. 2.

3.2 Για να αφαιρέσετε την προσωπίδα προστασίας από συγκόλληση

Αφαιρέστε την προσωπίδα προστασίας από συγκόλληση. Εικ. 3. (Τοποθετήστε ξανά τις ροδέλες και τα κομβία στο κράνος.)

3.3 Φακός συγκόλλησης

Για την αντικατάσταση του φακού συγκόλλησης. Ανατρέξτε στην ενότητα 4.3.2.

3.4 Εφαρμογή/Αφαίρεση του κράνους

Ακολουθήστε τις οδηγίες του εγχειριδίου χρήσης για το κράνος SR 580.

4. Συντήρηση

Ο υπεύθυνος καθαρισμού και συντήρησης του εξοπλισμού θα πρέπει να είναι κατάλληλα εκπαιδευμένος και καλώς εξοικειωμένος με αυτόν τον τύπο εργασίας.

4.1 Καθαρισμός

Καθαρίστε το μετωπικό περίβλημα διόπτρευσης συγκόλλησης και το γυαλί με καθαριστικό μαντήλι Sundström SR 5226 ή με ήπιο διάλυμα σαπουνιού.

Εάν είναι απαραίτητο, ψεκάστε την προσωπίδα προστασίας με διάλυμα 70 % αιθανόλης ή ισοπροπανόλης για να την απολυμάνετε. **ΣΗΜΕΙΩΣΗ!** Μην χρησιμοποιείτε ποτέ διαλυτικό για καθαρισμό!

4.2 Φύλαξη

Μετά από τον καθαρισμό, ο εξοπλισμός θα πρέπει να φυλάσσεται σε καθαρό και στεγνό μέρος σε θερμοκρασία δωματίου. Να αποφεύγετε την έκθεση σε απευθείας ηλιακό φως. Η προσωπίδα προστασίας από συγκόλληση δεν επηρεάζεται από την παρατεταμένη περίοδο φύλαξης.

4.3 Αλλαγή εξαρτημάτων

4.3.1 Αντικατάσταση προστατευτικού φακού

Οι φακοί πρέπει να φέρουν σήμανση CE και να έχουν τυπικό μέγεθος 90x110 mm.

- Αφαιρέστε τον παλιό προστατευτικό φακό. Εικ. 4, 5, 6.
- Τοποθετήστε ένα νέο προστατευτικό φακό. Εικ. 7, 8, 9, 10.

4.3.2 Για να αντικαταστήσετε το φακό συγκόλλησης

Οι φακοί πρέπει να φέρουν σήμανση CE και να έχουν τυπικό μέγεθος 90x110 mm.

Φακός συγκόλλησης

- Αφαιρέστε τον παλιό φακό συγκόλλησης. Εικ. 11, 12, 13, 14.
- Τοποθετήστε ένα νέο φακό συγκόλλησης με αντίστροφη σειρά. Εικ. 14, 13, 12, 11.

Αυτόματος φακός

- Αφαιρέστε τον παλιό αυτόματο φακό. Εικ. 15, 16.
- Τοποθετήστε ένα νέο αυτόματο φακό με αντίστροφη σειρά. Εικ. 16, 15.

4.3.3 Τοποθέτηση διορθωτικού φακού

- Τοποθετήστε το διορθωτικό φακό στο εσωτερικό του φακού συγκόλλησης.

5. Τεχνικές προδιαγραφές

Εύρος θερμοκρασιών

- Θερμοκρασία φύλαξης: από -20 °C έως +40 °C σε σχετική υγρασία κάτω από 90 %.
- Θερμοκρασία λειτουργίας: από -10 °C έως +55 °C σε σχετική υγρασία κάτω από 90 %.

Χρόνος αποθήκευσης

Ο χρόνος αποθήκευσης του εξοπλισμού είναι 5 έτη από την ημερομηνία κατασκευής.

6. Υπόμνημα συμβόλων



Ανατρέξτε στις οδηγίες χρήσης



Στοιχεία ημερομηνίας, έτος και μήνας

CE
2849

Έγκριση CE από
INSPEC International B.V.



Σχετική υγρασία



Εύρος θερμοκρασιών

7. Έγκριση

Το προϊόν SR 584 φέρει έγκριση σύμφωνα με το πρότυπο EN 175:1997.

Με σήμανση: SR EN 175 S

Το S αντιστοιχεί στην αυξημένη στιβαρότητα.

Το πιστοποιητικό έγκρισης τύπου EK 2016/425 για τον Κανονισμό ΜΑΠ έχει εκδοθεί από το Διακοινωμένο Όργανο 2849. Για τη διεύθυνση, ανατρέξτε στην πίσω πλευρά των οδηγιών χρήσης.

Η δήλωση συμμόρφωσης για την ΕΕ διατίθεται στη διεύθυνση www.srsafety.com

Welding shield SR 584

EN

1. General information
2. Parts
3. Use
4. Maintenance
5. Technical specifications
6. Key to symbols
7. Approval

1. General information

1.1 System description

The Sundström SR 584 welding shield is intended for use together with the Sundström SR 580 Helmet with visor and with the Sundströms battery-powered fan SR 500/SR 700 or compressed air attachment SR 507.

1.2 Applications

The SR 584 in combination with the SR 580 and fan/compressed air is designed specifically for protection against harmful gases, radiation and spatter during welding, flame cutting, grinding and similar work. The design of the combination makes it usable for work in confined and inaccessible areas.

1.3 Warnings Limitations

Warnings

- Change the lens immediately if it is found to be damaged.
- Materials that come into contact with the user's skin may give rise to allergic reactions if the user is sensitive.
- The outer, hinged holder for protective lens must be fully lowered while work is in progress.
- If the welding shield is equipped with a toughened mineral glass lens, a protective lens should be fitted on the inside of it.
- Damaged or scratched oculars must immediately be replaced.

Limitations

- Check that the welding filter have the correct scale number for your work.
- The welding shield must always be fitted with a protective lens in addition to the welding filter.
- Always observe the fire safety rules.

2. Parts

Description

Description	Ordering No.
Frame, welding shield	R06-0816
Adapter right+left	R06-0820
Knob complete	R06-0821
Lock device welding lens	R06-0819
Welding lens, shade No. 8, SR 59008	T06-4001
Welding lens, shade No. 9, SR 59009	T06-4002
Welding lens, shade No. 10, SR 59010	T06-4003
Welding lens, shade No. 11, SR 59011	T06-4004
Welding lens, shade No. 12, SR 59012	T06-4005
Welding lens, shade No. 13, SR 59013	T06-4006
Automatic lens, EN 3/10, SR 59005	T06-4007
Automatic lens, EN 3/11, SR 59006	T06-4008
Automatic lens, EN 4/9-13, SR 59007	T06-4009
Inner protective lens for automatic lens	R06-4009
Correction lens, dptr 1,0, SR 59014	T06-4010
Correction lens, dptr 1,5, SR 59015	T06-4011
Correction lens, dptr 2,0, SR 59016	T06-4012
Correction lens, dptr 2,5, SR 59017	T06-4013
Spring for welding lens	R06-0818
Protective lens PC	R06-4008
Holder protective lens	R06-0817

Neck and chest protection	T06-8011
Face seal	T06-8012
Protective hood	T06-4014
Protective hose for the breathing hose	T06-4016

3. Use

3.1 To fit the welding shield on the helmet

- Remove knobs and washers from the helmet. Fig. 1.
- Mount the welding shield on the helmet. Fig. 2.

3.2 To remove the welding shield

Remove the welding shield. Fig. 3. (Replace the washers and knobs on the helmet.)

3.3 Welding lens

For replacement of welding lens. See 4.3.2.

3.4 Donning/Doffing the helmet

Follow the directives in the user instructions for the SR 580 helmet.

4. Maintenance

The person responsible for cleaning and maintaining the equipment must have suitable training and be well acquainted with work of this type.

4.1 Cleaning

Clean welding visor and glass with Sundström SR 5226 cleaning wipes or with a mild soap solution. If necessary, spray the welding shield with 70 % ethanol or isopropanol solution for disinfection.

NOTE! Never use a solvent for cleaning!

4.2 Storage

After cleaning, the equipment should be stored in a dry and clean location at room temperature. Avoid direct sunlight. The welding shield is not affected by an extended period of storage.

4.3 Changing parts

4.3.1 To change the protective lens

The lens must be CE marked and of standard 90x110 mm size.

- Remove the old protective lens. Fig. 4, 5, 6.
- Fit a new protective lens. Fig. 7, 8, 9, 10.

4.3.2 To change the welding lens

The lens must be CE marked and of standard 90x110 mm size.

Welding lens

- Remove the old welding lens. Fig. 11, 12, 13, 14.
- Fit a new welding lens in the reverse order. Fig. 14, 13, 12, 11.

Automatic lens

- Remove the old automatic lens. Fig. 15, 16.
- Fit a new automatic lens in the reverse order. Fig. 16, 15.

4.3.3 Fitting the correction lens

- Place the correction lens on the inside of the welding lens.

5. Technical specifications

Temperature range

- Storage temperature: from -20 °C to +40 °C at a relative humidity below 90 %.
- Service temperature: from -10 °C to +55 °C at a relative humidity below 90 %.

Shelf life

The equipment has a shelf life of 5 years from the date of manufacture.

6. Key to symbols



See user instructions



Date clocks, year and month



CE approved by
INSPEC International B.V.



Relative humidity



Temperature range

7. Approval

The SR 584 is approved in accordance with EN 175:1997.

Marked: EN 175 S.

S = increased robustness.

The PPE Regulation (EU) 2016/425 type approval has been issued by Notified Body 2849. For the address, see the reverse side of the user instructions.

The EU declaration of conformity is available at www.srsafety.com

UKCA

UKCA Type-examination by UK Approved Body No 0194, INSPEC International Ltd, 56 Leslie Hough Way, Salford, Greater Manchester, M6 6AJ, United Kingdom.

The UKCA declaration of conformity is available at www.srsafety.com

American Standards Mark

Provides respiratory protection with an APF of 1000 (Assigned Protection Factor) according to OSHA 3352-02 2009. Provides limited eye protection (ANSI Z87.1-2010). Provides limited head protection (ANSI Z89.1-2009 Type 1 Class G).

1. Información general
2. Componentes
3. Uso
4. Mantenimiento
5. Características técnicas
6. Explicación de los símbolos
7. Homologaciones

1. Información general

1.1 Descripción del sistema

La pantalla de soldadura Sundström SR 584 se ha diseñado para su uso junto con el casco Sundström SR 580 con visera y el ventilador accionado por batería de Sundström SR 500/SR 700 o el accesorio de aire comprimido SR 507.

1.2 Aplicaciones

La SR 584, combinada con el SR 580 y el aire comprimido o el ventilador, se ha diseñado especialmente para proteger contra gases, radiación y salpicaduras que puedan producir daños al soldar, cortar con soplete, desbastar y realizar otras tareas similares. El diseño de esta combinación permite utilizarla para trabajar en lugares confinados e inaccesibles.

1.3 Advertencias y limitaciones

Advertencias

- Cambie la lente inmediatamente si detecta que está dañada.
- Los materiales que entran en contacto con la piel del usuario pueden dar lugar a reacciones alérgicas si el usuario presenta sensibilidad.
- El soporte exterior articulado de la lente protectora debe estar totalmente bajado mientras se trabaja.
- Si la pantalla de soldadura está equipada con una lente de vidrio mineral reforzado, se debe colocar una lente protectora en su interior.
- Si los oculares están dañados o rayados, se deben reemplazar de inmediato.

Limitaciones

- Compruebe que el filtro de soldadura tenga el número de escala correcto para el trabajo que se disponga a realizar.
- La pantalla de soldadura debe estar equipada siempre con una lente de protección además del filtro de protección.
- Respete las normas de seguridad en todo momento.

2. Componentes

Descripción

	N.º de pedido.
Marco, pantalla de soldadura,	R06-0816
Adaptador izqdo.+dcho.,	R06-0820
Botón completo,	R06-0821
Sistema de bloqueo de la lente de soldadura,	R06-0819
Lente de soldadura, sombra n.º 8, SR 59008	T06-4001
Lente de soldadura, sombra n.º 9, SR 59009	T06-4002
Lente de soldadura, sombra n.º 10, SR 59010	T06-4003
Lente de soldadura, sombra n.º 11, SR 59011	T06-4004
Lente de soldadura, sombra n.º 12, SR 59012	T06-4005
Lente de soldadura, sombra n.º 13, SR 59013	T06-4006
Lente automática EN 3/10, SR 59005	T06-4007
Lente automática EN 3/11, SR 59006	T06-4008
Lente automática EN 4/9-13, SR 59007	T06-4009
Lente de protección interior para la lente automática	R06-4009
Lente de corrección, dptr 1,0, SR 59014	T06-4010
Lente de corrección, dptr 1,5, SR 59015	T06-4011
Lente de corrección, dptr 2,0, SR 59016	T06-4012

Lente de corrección, dptr 2,5, SR 59017	T06-4013
Resorte para la lente de soldadura,	R06-0818
Lente de protección, PC	R06-4008
Soporte de la lente de protección,	R06-0817
Protección de cuello y pecho,	T06-8011
Sello facial,	T06-8012
Capucha de protección	T06-4014
Manguera protectora para la manguera de respiración	T06-4016

3. Uso

3.1 Ajuste de la pantalla de soldadura en el casco

- Retire los botones y las arandelas del casco. Fig. 1.
- Monte la pantalla de soldadura en el casco. Fig. 2.

3.2 Retirada de la pantalla de soldadura

Retire la pantalla de soldadura. Fig. 3. (Vuelva a colocar las arandelas y los botones en el casco.)

3.3 Lente de soldadura

Para sustituir la lente de soldadura, consulte el apartado 4.3.2.

3.4 Colocación/desmontaje del casco

Siga las instrucciones del usuario correspondientes al casco SR 580.

4. Mantenimiento

La persona responsable de la limpieza y mantenimiento de los equipos ha de haber recibido la formación adecuada y estar bien familiarizada con este tipo de trabajo.

4.1 Limpieza

Limpie la visera de soldadura y el vidrio con toallitas limpiadoras SR 5226 de Sundström o con una solución jabonosa suave. Si fuera necesario, pulverice la pantalla de soldadura con una solución de etanol o isopropanol al 70 % para su desinfección.

NOTA: No utilice nunca disolventes para limpiar el equipo.

4.2 Almacenamiento

Después de la limpieza, el equipamiento se debe almacenar en un lugar limpio y seco a temperatura ambiente. Evite la exposición directa al sol. La pantalla de soldadura no sufre cambios por estar almacenada durante largos periodos.

4.3 Sustitución de piezas

4.3.1 Para cambiar la lente de protección

La lente debe llevar la marca CE y ser del tamaño estándar, 90 x 110 mm.

- Retire la lente de protección anterior. Fig. 4, 5 y 6.
- Coloque una lente de protección nueva. Fig. 7, 8, 9 y 10.

4.3.2 Cambio de la lente de soldadura

La lente debe llevar la marca CE y ser del tamaño estándar, 90 x 110 mm.

Lente de soldadura

- Retire la lente de soldadura anterior. Fig. 11, 12, 13 y 14.
- Coloque una lente de soldadura nueva en el orden inverso. Fig. 14, 13, 12 y 11.

Lente automática

- Retire la lente automática antigua. Fig. 15 y 16.
- Coloque una lente automática nueva en el orden inverso. Fig. 16 y 15.

4.3.3 Montaje de la lente de corrección

- Coloque la lente de corrección en el interior de la lente de soldadura.

5. Características técnicas

Intervalo de temperaturas

- Temperatura de almacenamiento: de -20 °C a +40 °C con una humedad relativa inferior al 90 %.
- Temperatura de servicio: de -10 °C a +55 °C con una humedad relativa inferior al 90 %.

Vida útil en almacenamiento

El equipo tiene una vida útil de 5 años desde la fecha de fabricación.

6. Explicación de los símbolos



Consulte el manual de instrucciones



Relojes de fecha, año y mes

CE
2849

Con aprobación CE por
INSPEC International B.V.



<XX% RH Humedad relativa



-XX°C — +XX°C Intervalo de temperaturas

7. Homologaciones

El modelo SR 584 está aprobado en conformidad con la norma EN 175:1997.

Marcado: EN 175 S.

S= mayor solidez.

El certificado de homologación CE requerido por el Reglamento (UE) 2016/425 relativo a los EPI ha sido emitido por el organismo de certificación n.º 2849. Para conocer la dirección, consulte el reverso de las instrucciones de uso.

La declaración de conformidad de la UE está disponible en www.srsafety.com

1. Üldine teave
2. Osad
3. Kasutamine
4. Hooldamine
5. Tehnilised andmed
6. Sümbolite selgitus
7. Heakskiit

1. Üldine teave

1.1 Süsteemi kirjeldus

Sundströmi keevitusmask SR 584 on mõeldud kasutamiseks Sundströmi visiiriga kiivriga SR 580 ning Sundströmi akutoitel töötava respiraatori SR 500 / SR 700 või suruõhuliitmikuga SR 507.

1.2 Kasutamine

SR 584 koos visiiriga kiivri SR 580 ning respiraatori/suruõhuliitmikuga on välja töötatud just selleks, et kaitsta keevituse, gaasloikamise, lihvimise ning sarnaste töödega kaasnevate ohtlike gaaside, radiatsiooni ja pritsmete eest. Konstruktsioon võimaldab selle kasutamist kitsastes ja ligipääsmatutes kohtades tehtaval töödel.

1.3 Hoiatused/piirangud

Hoiatused

- Kui avastate, et lääts on kahjustada saanud, asendage see viivitamata uuega.
- Kasutaja nahaga kokkupuutuvad materjalid võivad nende suhtes tundlikel inimestel põhjustada allergilisi reaktsioone.
- Välimine hingedega kaitseläätsehoidik peab töö ajal olema täielikult alla lastud.
- Kui keevitusmaskil on tugevdatud mineraalklaasist lääts, tuleb kaitselääts selle sisemisele küljele paigaldada.
- Kahjustatud või kriimustatud okulaarid tuleb viivitamata asendada.

Piirangud

- Kontrollige, et keevitusfiltril oleks teie tööle vastav skaalanumber.
- Keevitusmaskil peab peale keevitusfiltri olema alati ka kaitseläätis.
- Järgige alati tuleohutusnõudeid.

2. Osad

Kirjeldus

	Tellimise nr
Keevitusmaski raam	R06-0816
Vasak- ja parempoolne adapter	R06-0820
Täielik reguleerimisnupp	R06-0821
Keevitusläätse lukustusseade	R06-0819
Keevitusläätis tumedusastmega 8, SR 59008	T06-4001
Keevitusläätis tumedusastmega 9, SR 59009	T06-4002
Keevitusläätis tumedusastmega 10, SR 59010	T06-4003
Keevitusläätis tumedusastmega 11, SR 59011	T06-4004
Keevitusläätis tumedusastmega 12, SR 59012	T06-4005
Keevitusläätis tumedusastmega 13, SR 59013	T06-4006
Automaatläätis, EN 3/10, SR 59005	T06-4007
Automaatläätis, EN 3/11, SR 59006	T06-4008
Automaatläätis, EN 4/9-13, SR 59007	T06-4009
Automaatläätse sisemine kaitseläätis	R06-4009
Korrektsooniläätis, 1,0 dioptrit, SR 59014	T06-4010
Korrektsooniläätis, 1,5 dioptrit, SR 59015	T06-4011
Korrektsooniläätis, 2,0 dioptrit, SR 59016	T06-4012
Korrektsooniläätis, 2,5 dioptrit, SR 59017	T06-4013

Keevitusläätse vedru	R06-0818
Kaitseläätis PC	R06-4008
Kaitseläätsehoidik	R06-0817
Kaela- ja rinnakaitse	T06-8011
Näotihend	T06-8012
Kapuuts	T06-4014
Hingamisvooliku kaitsevoolik	T06-4016

3. Kasutamine

3.1 Keevitusmaski paigaldamine kiivri külge

- Eemaldage kiivri küljest nupud ja seibid. Joonis 1.
- Paigaldage keevitusmask kiivri külge. Joonis 2.

3.2 Keevitusmaski eemaldamine

Eemaldage keevitusmask. Joonis 3. (Pange seibid ja nupud kiivril oma kohale tagasi.)

3.3 Keevitusläätis

Keevitusläätse asendamiseks. Vt osa 4.3.2.

3.4 Kiivri pähepanemine ja äravõtmine

Järgige kiivri SR 580 kasutusjuhendi juhiseid.

4. Hooldamine

Seadmete puhastamise ja hooldamise eest vastutaval töötajal peab olema asjakohane väljaõpe ning ta peab olema taolise tööga hästi kursis.

4.1 Puhastamine

Kasutage keevitusvisiiri ja klaasi puhastamiseks Sundströmi puhastuslappe SR 5226 või õrnatoimelist seebilahust. Vajaduse korral pihustage keevitusmaskile desinfitseerimiseks 70% etanooli- või isopropanoolilahust.

MÄRKUS. Ärge kasutage puhastamiseks lahustit.

4.2 Hoiundamine

Pärast puhastamist tuleb varustust hoida toatemperatuuril kuivas ja puhtas kohas. Vältige otsesest päikesevalgust. Pikaajaline hoiundamine ei avalda keevitusmaskile kahjulikku mõju.

4.3 Osade vahetamine

4.3.1 Kaitseläätse vahetamine

Läätis peab olema CE-märgisega ja standardmõõtudega 90 × 110 mm.

- Eemaldage vana kaitseläätis Joonised 4, 5 ja 6.
- Paigaldage uus kaitseläätis. Joonised 7, 8, 9 ja 10.

4.3.2 Keevitusläätse vahetamine

Läätis peab olema CE-märgisega ja standardmõõtudega 90 × 110 mm.

Keevitusläätis

- Eemaldage vana keevitusläätis. Joonised 11, 12, 13 ja 14.
- Paigaldage uus keevitusläätis vastupidises järjekorras. Joonised 14, 13, 12 ja 11.

Automaatläätis

- Eemaldage vana automaatläätis. Joonised 15 ja 16.
- Paigaldage uus automaatläätis vastupidises järjekorras. Joonised 16 ja 15.

4.3.3 Korrektsooniläätse paigaldamine

- Kinnitage korrektsooniläätis keevitusläätse siseküljele.

5. Tehnilised andmed

Temperatuurivahemik

- Hoiutemperatuur vahemikus -20 °C ... $+40\text{ °C}$ ja suhteline õhuniiskus alla 90%.
- Kasutustemperatuur vahemikus -10 °C ... $+55\text{ °C}$ ja suhteline õhuniiskus alla 90%.

Kõlblikkusaeg

Seadme kõlblikkusaeg on viis aastat alates tootmiskuupäevast.

6. Sümbolite selgitus



Vaadake kasutusjuhendit



Kuupäev ja kellaeg, aasta ja kuu



CE vastavusmärgise andja:
INSPEC International B.V.



Suhteline niiskus



Temperatuurivahemik

7. Heakskiit

SR 584 on saanud heakskiidu standardi EN 175:1997 kohaselt.

Märgitud: EN 175 S.

S tähistab suurendatud töökindlust.

PPE määruse (EL) 2016/425 tüübikinnituse sertifikaadi on väljastanud teavitatud asutus nr 2849. Aadressi leiate kasutusjuhendi tagakaanelt.

ELi vastavusdeklaratsioon on saadaval aadressil www.srsafety.com

1. Yleistä
2. Osat
3. Käyttö
4. Huolto
5. Tekniset tiedot
6. Merkkien selitykset
7. Hyväksyntä

1. Yleistä

1.1 Järjestelmän kuvaus

Sundström SR 584 -hitsauskypärä on tarkoitettu käytettäväksi yhdessä visiirillä varustetun Sundström SR 580 -kypärän ja Sundströmin SR 500-/SR 700-akkupuhaltimen tai SR 507-paineilmalaitteen kanssa.

1.2 Käyttöalueet

SR 584 yhdessä SR 580:n ja puhaltimen/paineilman kanssa on suunniteltu erityisesti suojaamaan haitallisilta kaasuilta, säteilyltä ja roiskeilta hitsauksen, polttoleikkausken, hiomisen ja vastaavien töiden aikana. Yhdistelmän rakenne tekee siitä sopivan työskentelyyn ahtailla ja vaikeasti saavutettavilla alueilla.

1.3 Varoitukset/rajoitukset

Varoitukset

- Vaihda lasi heti, jos huomaat sen vaurioituneen.
- Käyttäjän ihoa koskettavat materiaalit voivat aiheuttaa allergisia reaktioita, jos käyttäjä on herkkä niille.
- Suojalasin ulompi, saranallinen pidike on laskettava kokonaan alas työn ajaksi.
- Jos hitsauskypärä on varustettu karkaistulla mineraalisuojalasilalla, sen sisäpuolelle on asennettava suojalasi.
- Vaurioituneet tai naarmuuntuneet lasit on vaihdettava välittömästi.

Rajoitukset

- Tarkista, että hitsaussuodattimessa on oikea asteikkonumero työtä varten.
- Hitsauskypärässä on aina oltava hitsaussuodattimen lisäksi kiinnitetty suojalinssi.
- Noudata aina paloturvallisuusmääräyksiä.

2. Osat

Kuvaus

Kehys, hitsauskypärä
Liitoskappale oikea+vasen
Nuppi täydellinen
Hitsauslasin lukituslaite
Hitsauslasi, tummuusno 8, SR 59008
Hitsauslasi, tummuusno 9, SR 59009
Hitsauslasi, tummuusno 10, SR 59010
Hitsauslasi, tummuusno 11, SR 59011
Hitsauslasi, tummuusno 12, SR 59012
Hitsauslasi, tummuusno 13, SR 59013
Automaattihitsauslasi. EN 3/10, SR 59005
Automaattihitsauslasi. EN 3/11, SR 59006
Automaattihitsauslasi. EN 4/9-13, SR 59007
Automaattihitsauslasin sisäsuojalasi
Korjauslinssi, 1,0 dptr, SR 59014
Korjauslinssi, 1,5 dptr, SR 59015
Korjauslinssi, 2,0 dptr, SR 59016
Korjauslinssi, 2,5 dptr, SR 59017
Hitsauslasin jousi
Suojalasi PC
Suojalasin pidike

Tilausno

R06-0816
R06-0820
R06-0821
R06-0819
T06-4001
T06-4002
T06-4003
T06-4004
T06-4005
T06-4006
T06-4007
T06-4008
T06-4009
R06-4009
T06-4010
T06-4011
T06-4012
T06-4013
R06-0818
R06-4008
R06-0817

Niska- ja rintasuojus
Kasvotiiviste
Suojahuppu
Hengitysletkun suojaletku

T06-8011
T06-8012
T06-4014
T06-4016

3. Käyttö

3.1 Hitsauskypärän asentaminen kypärään

- Irrota kypärästä nupit ja aluslevyt. Kuva 1.
- Asenna hitsauskypärä kypärään. Kuva 2.

3.2 Hitsauskypärän riisuminen

Riisu hitsauskypärä. Kuva 3. (Aseta aluslevyt ja nupit takaisin kypärään.)

3.3 Hitsauslasi

Hitsauslasin vaihtaminen. Katso kohta 4.3.2.

3.4 Kypärän pukeminen/riisuminen

Noudata SR 580-kypärän käyttöohjeita.

4. Huolto

Varusteen puhdistuksesta ja hoidosta vastaavalla henkilöllä on oltava sopiva koulutus ja hänen on oltava perehtynyt tämän tyyppiin tehtäviin.

4.1 Puhdistaminen

Puhdista hitsausvisiiri ja lasi Sundströmin SR 5226 -puhdistuspyyhkeillä tai miedolla saippualliuoksella. Desinfioi hitsauskypärä tarvittaessa suihkuttamalla siihen 70 % etanoli- tai isopropanoliliuosta.

HUOMIO! Puhdistamiseen ei saa käyttää liuottimia!

4.2 Säilyttäminen

Puhdistetut varusteet tulee säilyttää kuivassa ja puhtaassa paikassa huoneenlämmössä. Vältä suoraa auringonvaloa. Pitkät säilytysajat eivät vaikuta hitsauskypärään.

4.3 Osien vaihtaminen

4.3.1 Suojalasin vaihtaminen

Lasissa on oltava CE-merkintä, ja sen koon on oltava normaali 90 x 110 mm.

- Poista vanha suojalasi. Kuvat 4, 5, 6.
- Kiinnitä uusi suojalasi paikalleen. Kuvat 7, 8, 9, 10.

4.3.2 Hitsauslasin vaihtaminen

Lasissa on oltava CE-merkintä, ja sen koon on oltava normaali 90 x 110 mm.

Hitsauslasi

- Poista vanha hitsauslasi. Kuvat 11, 12, 13, 14.
- Asenna uusi hitsauslasi päinvastaisessa järjestyksessä. Kuvat 14, 13, 12, 11.

Automaattihitsauslasi

- Poista vanha automaattihitsauslasi. Kuvat 15, 16.
- Asenna uusi automaattihitsauslasi päinvastaisessa järjestyksessä. Kuvat 16, 15.

4.3.3 Korjauslinssin kiinnittäminen

- Aseta korjauslinssi hitsauslasin sisäpuolelle.

5. Tekniset tiedot

Lämpötilat

- Varastointilämpötila: -20 °C...+40 °C, ilman suhteellinen kosteus alle 90 %.
- Käyttölämpötila: -10 °C...+55 °C, ilman suhteellinen kosteus alle 90 %.

Säilytysaika

Varusteen säilytysaika on viisi vuotta valmistuspäivästä laskien.

6. Merkkien selitykset



Katso käyttöohje



Päivämääräkellot, vuosi ja kuukausi

CE
2849

CE-hyväksynnän myöntäjä
INSPEC International B.V.



Suhteellinen kosteus



Lämpötilat

7. Hyväksyntä

SR 584 on hyväksytty standardin EN 175:1997 mukaisesti.

Merkintä: EN 175 S.

S = erikoiskestävä.

Henkilönsuojaimia koskevan asetuksen (EU) 2016/425 mukaisen tyyppihyväksynnän on myöntänyt ilmoitettu laitos nro 2849.

Katso osoite käyttöohjeiden kääntöpuolelta.

EU-vaatimustenmukaisuusvakuutus on luettavissa osoitteessa www.srsafety.com

Écran de soudage SR 584

FR

SR 1 Informations générales
SR 2 Éléments
SR 3 Utilisation
SR 4 Entretien
SR 5 Caractéristiques techniques
SR 6 Signification des symboles
SR 7 Homologation

1. Informations générales

1.1 Description du système

L'écran de soudage Sundström SR 584 est conçu pour être utilisé avec le casque à visière Sundström SR 580 et le ventilateur alimenté par batterie Sundströms SR 500/SR 700 ou le raccord à air comprimé SR 507.

1.2 Domaines d'applications

Le SR 584 utilisé en combinaison avec le SR 580 et le ventilateur ou le module à air comprimé vise à garantir la protection contre les gaz nuisibles, les radiations et les projections résultant du soudage, de l'oxycoupage, du meulage et autres travaux similaires. La conception de cette combinaison permet son utilisation dans des espaces confinés et inaccessibles.

1.3 Mises en garde/limitations

Mises en garde

- Remplacer immédiatement les lentilles si elles sont endommagées.
- Les matériaux qui entrent en contact avec la peau de l'utilisateur peuvent provoquer des réactions allergiques sur un utilisateur sensible.
- Le support extérieur mobile des lentilles de protection doit être entièrement abaissé pendant les opérations de soudage.
- Si l'écran de soudage est équipé d'une lentille en verre minéral trempé, une lentille de protection devra être intégrée.
- Des lunettes de protection endommagées ou rayées doivent être immédiatement remplacées.

Limitations

- Vérifier que le filtre de soudage présente les valeurs d'échelle adaptées à votre travail.
- L'écran de soudage doit toujours être équipé d'une lentille de protection en plus du filtre de soudage.
- Respecter toujours les consignes de sécurité incendie.

2. Éléments

Description	Numéro de commande
Cadre, écran de soudage	R06-0816
Adaptateur droit+gauche	R06-0820
Molette complète	R06-0821
Dispositif de verrouillage de la lentille de protection	R06-0819
Lentille de soudage, coloris n° 8, SR 59008	T06-4001
Lentille de soudage, coloris n° 9, SR 59009	T06-4002
Lentille de soudage, coloris n° 10, SR 59010	T06-4003
Lentille de soudage, coloris n° 11, SR 59011	T06-4004
Lentille de soudage, coloris n° 12, SR 59012	T06-4005
Lentille de soudage, coloris n° 13, SR 59013	T06-4006
Lentille automatique EN 3/10, SR 59005	T06-4007
Lentille automatique EN 3/11, SR 59006	T06-4008
Lentille automatique EN 4/9-13, SR 59007	T06-4009
Lentille de protection interne pour lentille automatique	R06-4009
Lentille correctrice, 1,0 dioptré 1,0, SR 59014	T06-4010
Lentille correctrice, 1,5 dioptré 1,0, SR 59015	T06-4011
Lentille correctrice, 2,0 dioptré 1,0, SR 59016	T06-4012

Lentille correctrice, 2,5 dioptré 1,0, SR 59017	T06-4013
Ressort pour lentille de soudage	R06-0818
Lentille de protection PC	R06-4008
Support de lentille de protection	R06-0817
Protection pour cou et poitrine	T06-8011
Mentonnière d'étanchéité	T06-8012
Cagoule de protection	T06-4014
Flexible de protection pour tuyau respiratoire	T06-4016

3. Utilisation

3.1 Montage de l'écran de soudage sur le casque

- Retirer les molettes et les rondelles du casque Fig. 1.
- Monter l'écran de soudage sur le casque Fig. 2.

3.2 Retrait de l'écran de soudage

Retirer l'écran de soudage. Fig. 3. (Remonter les rondelles et les molettes sur le casque.)

3.3 Lentilles de soudage

Pour le remplacement des lentilles de soudage, Voir 4.3.2.

3.4 Mise en place/Retrait du casque

Conformez-vous au mode d'emploi du casque SR 580.

4. Entretien

La personne responsable du nettoyage et de l'entretien des équipements doit avoir suivi une formation appropriée et être parfaitement compétent pour ce type de travail.

4.1 Nettoyage

Nettoyer la visière de soudage et le verre à l'aide de lingettes nettoyantes Sundström SR 5226 ou d'une solution savonneuse douce.

Au besoin, désinfecter le casque en pulvérisant une solution d'éthanol ou d'isopropanol à 70 %.

REMARQUE ! Ne jamais utiliser de solvant.

4.2 Stockage

Après nettoyage, l'équipement doit être stocké dans un lieu sec et propre, à température ambiante normale. Éviter la lumière directe du soleil. L'écran de soudage n'est pas affecté par une période de stockage prolongée.

4.3 Pièces de rechange

4.3.1 Remplacement de la lentille de protection interne

La lentille doit porter la mention CE et mesurer 90 x 110 mm (dimensions standard).

- Retirer l'ancienne lentille de protection. Fig. 4, 5, 6.
- Installer une nouvelle lentille de protection. Fig. 7, 8, 9, 10.

4.3.2 Remplacement de la lentille de soudage

La lentille doit porter la mention CE et mesurer 90 x 110 mm (dimensions standard).

Lentille de soudage

- Retirer l'ancienne lentille de soudage. Fig. 11, 12, 13, 14.
- Installer une nouvelle lentille de soudage dans l'ordre inverse. Fig. 14, 13, 12, 11.

Lentille automatique

- Retirer l'ancienne lentille automatique. Fig. 15, 16.
- Installer une nouvelle lentille de soudage dans l'ordre inverse. Fig. 16, 15.

4.3.3 Ajustement de la lentille correctrice

- Placer la lentille correctrice à l'intérieur de la lentille de soudage.

5. Caractéristiques techniques

Plage de température

- Température de stockage : de -20 °C à +40 °C à une humidité relative inférieure à 90 %.
- Température de stockage : de -10 °C à +55 °C à une humidité relative inférieure à 90 %.

Durée de conservation

L'équipement peut être stocké pendant 5 ans à partir de la date de fabrication.

6. Signification des symboles



Voir la notice d'utilisation



Date gravée, année et mois



Label CE
INSPEC International B.V.



Humidité relative



Plage de température

7. Homologation

Le demi-masque SR 584 est homologué selon la norme EN 175:1997.

Marquage : EN 175 S.

S indique une solidité renforcée.

L'homologation de type Règlement EPI (UE) 2016/425 a été délivrée par l'organisme compétent n° 2849. L'adresse figure au verso du mode d'emploi.

La déclaration de conformité européenne est disponible sur le site www.srsafety.com

1. Általános információk
2. Alkatrészek
3. Használat
4. Karbantartás
5. Műszaki adatok
6. A szimbólumok magyarázata
7. Teljesített előírások

1. Általános információk

1.1. A rendszer leírása

A Sundström SR 584 hegesztőmaszk Sundström SR 580 látómezős sisakkal és a Sundström SR 500/SR 700 akkumulátoros ventilátorával vagy SR 507 sűrített levegős kiegészítőjével történő használatra szolgál.

1.2. Alkalmazások

Az SR 584 hegesztőmaszk SR 580 sisakkal és ventilátorral/ sűrített levegővel együtt használva kifejezetten az ártalmas gázok, a sugárzás és a fröccsenés ellen nyújt védelmet hegesztés, lángvágás, köszörülés és hasonló munkák végzésekor. A termék kombináció kialakítása zárt és nehezen megközelíthető helyen is lehetővé teszi a használatot.

1.3. Figyelmeztetések és korlátozások

Figyelmeztetések

- Ha a védőüveg megsérül, azonnal cserélje ki.
- A felhasználó bőrével érintkezésbe kerülő anyagok érzékenységet okozhatnak allergiás reakciót okozhatnak.
- A külső csuklós védőüvegtartót munka közben teljesen leengedve kell tartani.
- Ha a hegesztőmaszk üvegének anyaga keményített kristályüveg, akkor a belső részére védőüveget kell helyezni.
- A sérült vagy megkarcolt szemlencsét azonnal ki kell cserélni.

Korlátozások

- Bizonyosodjon meg róla, hogy a hegesztőszűrő a munkának megfelelő fényelnyelési fokozattal rendelkezik.
- A hegesztőmaszkot a hegesztőszűrő mellett védőüveggel is mindig fel kell szerelni.
- Mindig tartsa be a tűzvédelmi szabályokat.

2. Alkatrészek

Leírás	Rendelési szám
Keret, hegesztőmaszk	R06-0816
Adapter, jobb+bal	R06-0820
Gomb, teljes	R06-0821
Hegesztőüveg-rögzítő	R06-0819
Hegesztőüveg, 8-as fényelnyelési fokozat, SR 59008	T06-4001
Hegesztőüveg, 9-es fényelnyelési fokozat, SR 59009	T06-4002
Hegesztőüveg, 10-es fényelnyelési fokozat, SR 59010	T06-4003
Hegesztőüveg, 11-es fényelnyelési fokozat, SR 59011	T06-4004
Hegesztőüveg, 12-es fényelnyelési fokozat, SR 59012	T06-4005
Hegesztőüveg, 13-as fényelnyelési fokozat, SR 59013	T06-4006
Automatikus lencse. EN 3/10, SR 59005	T06-4007
Automatikus lencse. EN 3/11, SR 59006	T06-4008
Automatikus lencse. EN 4/9-13, SR 59007	T06-4009
Belső védőüveg automatikus lencséhez	R06-4009
Korrekciós lencse, 1,0 dioptriás, SR 59014	T06-4010
Korrekciós lencse, 1,5 dioptriás, SR 59015	T06-4011
Korrekciós lencse, 2,0 dioptriás, SR 59016	T06-4012
Korrekciós lencse, 2,5 dioptriás, SR 59017	T06-4013
Hegesztőüveg-rugó	R06-0818
Védőüveg, PC	R06-4008

Védőüvegtartó	R06-0817
Nyak- és mellkasvédő	T06-8011
Arczáró lemez	T06-8012
Védőcsuklya	T06-4014
Védőcső a légzőcsőhöz	T06-4016

3. Használat

3.1. A hegesztőmaszk felhelyezése a sisakra

- A sisakról távolítsa el a gombokat és az alátéteket. 1. ábra.
- Szerelje a hegesztőmaszkot a sisakra. 2. ábra.

3.2. A hegesztőmaszk eltávolítása

Távolítsa el a hegesztőmaszkot. 3. ábra. (Helyezze vissza a sisakra a gombokat és az alátéteket.)

3.3. Hegesztőüveg

Hegesztőüveg cseréjéhez. Lásd 4.3.2.

3.4. A sisak fel- és levétele

Kövesse az SR 580 sisak használati utasításában megadott lépéseket.

4. Karbantartás

Az eszköz tisztításáért és karbantartásáért felelős személynek megfelelő képzettséggel és gyakorlattal kell rendelkeznie az ilyen jellegű feladatok ellátásában.

4.1. Tisztítás

A hegesztő látómezőt és az üveget Sundström SR 5226 tisztítókendővel vagy enyhe szappanos oldattal tisztítsa le. Ha fertőtlenítés szükséges, permetezzen a hegesztőmaszkra 70%-os etanol- vagy izopropanol-oldatot.

FONTOS! Ne használjon oldószert a tisztításhoz!

4.2. Tárolás

Tisztítás után száraz és tiszta helyen, szobahőmérsékleten tárolja az eszközt. Óvja a közvetlen napfénytől. A hegesztőmaszk működőképességét nem befolyásolja a hosszú tárolási idő.

4.3. Alkatrészek cseréje

4.3.1. A védőüveg cseréje

Az üvegnek CE-jelöléssel kell rendelkeznie, és 90 x 110 mm méretűnek kell lennie.

- Távolítsa el a régi védőüveget. 4., 5., 6. ábra
- Helyezze fel az új védőüveget. 7., 8., 9., 10. ábra

4.3.2. A hegesztőüveg cseréje

Az üvegnek CE-jelöléssel kell rendelkeznie, és 90 x 110 mm méretűnek kell lennie.

Hegesztőüveg

- Távolítsa el a régi hegesztőüveget. 11., 12., 13., 14. ábra
- Fordított sorrendben erősítse fel az új hegesztőüveget. 14., 13., 12., 11. ábra

Automatikus lencse

- Távolítsa el a régi automatikus lencsét. 15., 16. ábra
- Fordított sorrendben erősítse fel az új automatikus lencsét. 16., 15. ábra

4.3.3. A korrekciós lencse felhelyezése

- Helyezze a korrekciós lencsét a hegesztőüveg belsejére.

5. Műszaki adatok

Hőmérséklet-tartomány

- Tárolási hőmérséklet: -20 és + 40 °C között, 90% alatti relatív páratartalomnál.
- Üzemi hőmérséklet: -10 és +55 °C között, 90% alatti relatív páratartalomnál.

Eltarthatósági időtartam

Az eszköz eltarthatósági időtartama a gyártás dátumától számított 5 év.

6. A szimbólumok magyarázata



Lapozza fel a használati utasítást



Évet és hónapot megadó dátumjelzés

CE
2849

A CE-jóváhagyást megadta:
INSPEC International B.V.



Relatív páratartalom



Hőmérséklet-tartomány

7. Teljesített előírások

Az SR 584 jóváhagyással rendelkezik az EN 175:1997 szabványnak megfelelően.

Jelölés: EN 175 S.

S = fokozott ellenálló képesség.

Az egyéni védőeszközökről szóló 2016/425/EU rendeletnek megfelelő típusjóváhagyást a 2849. számú tanúsító szervezet adta ki. A szervezet címe megtalálható a használati utasítás hátlapján.

Az EU-megfelelőségi nyilatkozat megtalálható a www.srsafety.com címen.

Schermo per saldatura SR 584

IT

1. Informazioni generali
2. Componenti
3. Uso
4. Manutenzione
5. Specifiche tecniche
6. Legenda dei simboli
7. Omologazione

1. Informazioni generali

1.1 Descrizione del sistema

Lo schermo per saldatura Sundström SR 584 è destinato all'uso in combinazione con l'elmetto con visiera Sundström SR 580 e con la ventola alimentata a batteria Sundström SR 500/SR 700 o con l'accessorio per aria compressa SR 507.

1.2 Campi di impiego

L'uso combinato dello schermo per saldatura SR 584 insieme all'elmetto SR 580 e alla ventola/aria compressa è previsto specificamente per la protezione da gas, radiazioni e spruzzi pericolosi durante le operazioni di saldatura, taglio al cannello, smerigliatura e lavori simili. Il design della combinazione è tale da renderla idonea all'impiego in aree circoscritte e inaccessibili.

1.3 Avvertenze/Limitazioni

Avvertenze

- Se la lente è danneggiata, sostituirla immediatamente.
- I materiali che entrano in contatto con la pelle dell'utilizzatore possono provocare reazioni allergiche se il soggetto vi è predisposto.
- Durante il lavoro, il supporto a ribalta esterno per la lente di protezione deve essere completamente abbassato.
- Se lo schermo per saldatura è provvisto di una lente in vetro minerale rinforzato, all'interno della stessa deve essere montata una lente di protezione.
- Gli oculari danneggiati o graffiati devono essere sostituiti immediatamente.

Limitazioni

- Accertarsi che il filtro per saldatura abbia la gradazione corretta per il lavoro da svolgere.
- Lo schermo per saldatura deve essere sempre provvisto di una lente di protezione in aggiunta al filtro per saldatura.
- Osservare sempre le norme antincendio.

2. Componenti

Descrizione

Descrizione	N. d'ordine
Telaio, schermo per saldatura	R06-0816
Adattatore destro + sinistro	R06-0820
Manopola completa	R06-0821
Dispositivo di fissaggio per lente di saldatura	R06-0819
Lente di saldatura, grado di oscuramento n. 8, SR 59008	T06-4001
Lente di saldatura, grado di oscuramento n. 9, SR 59009	T06-4002
Lente di saldatura, grado di oscuramento n. 10, SR 59010	T06-4003
Lente di saldatura, grado di oscuramento n. 11, SR 59011	T06-4004
Lente di saldatura, grado di oscuramento n. 12, SR 59012	T06-4005
Lente di saldatura, grado di oscuramento n. 13, SR 59013	T06-4006
Lente automatica. EN 3/10, SR 59005	T06-4007

Lente automatica. EN 3/11, SR 59006	T06-4008
Lente automatica. EN 4/9-13, SR 59007	T06-4009
Lente di protezione interna per lente automatica	R06-4009
Lente correttiva, 1,0 diottrie, SR 59014	T06-4010
Lente correttiva, 1,5 diottrie, SR 59015	T06-4011
Lente correttiva, 2,0 diottrie, SR 59016	T06-4012
Lente correttiva, 2,5 diottrie, SR 59017	T06-4013
Molla per lente di saldatura	R06-0818
Lente di protezione PC	R06-4008
Supporto per lente di protezione	R06-0817
Protezione per collo e torace	T06-8011
Tenuta facciale	T06-8012
Cappuccio di protezione	T06-4014
Copertura protettiva per il tubo di respirazione	T06-4016

3. Uso

3.1 Montaggio dello schermo per saldatura sull'elmetto

- Rimuovere manopole e rondelle dall'elmetto. Fig. 1.
- Montare lo schermo per saldatura sull'elmetto. Fig. 2.

3.2 Rimozione dello schermo per saldatura

Rimuovere lo schermo per saldatura. Fig. 3. (Montare nuovamente rondelle e manopole sull'elmetto).

3.3 Lente di saldatura

Per la sostituzione della lente di saldatura, vedere il paragrafo 4.3.2.

3.4 Indossare/togliere l'elmetto

Seguire le istruzioni per l'uso dell'elmetto SR 580.

4. Manutenzione

La persona responsabile della pulizia e manutenzione dell'attrezzatura deve essere adeguatamente istruita al riguardo e deve avere familiarità con questo tipo di lavoro.

4.1 Pulizia

Pulire la visiera e il vetro di saldatura con salviette detergenti Sundström SR 5226 o con una soluzione a base di sapone delicato.

Se necessario, nebulizzare lo schermo per saldatura con una soluzione di alcol etilico o isopropilico al 70% per disinfettarlo.

N.B. Per la pulizia, non usare mai solventi!

4.2 Conservazione

Dopo la pulizia l'attrezzatura deve essere riposta in un luogo pulito e asciutto, a temperatura ambiente. Evitare la luce solare diretta. Lo schermo per saldatura può essere riposto per periodi prolungati senza subire danni o alterazioni.

4.3 Sostituzione dei componenti

4.3.1 Sostituzione della lente di protezione

La lente deve avere la marcatura CE e le dimensioni standard di 90x110 mm.

- Rimuovere la vecchia lente di protezione. Fig. 4, 5, 6.
- Inserire una nuova lente di protezione. Fig. 7, 8, 9, 10.

4.3.2 Sostituzione della lente di saldatura

La lente deve avere la marcatura CE e le dimensioni standard di 90x110 mm.

Lente di saldatura

- Rimuovere la vecchia lente di saldatura. Fig. 11, 12, 13, 14.
- Inserire la nuova lente di saldatura in ordine inverso. Fig. 14, 13, 12, 11.

Lente automatica

- Rimuovere la vecchia lente automatica. Fig. 15, 16.
- Inserire la nuova lente di saldatura in ordine inverso. Fig. 16, 15.

4.3.3 Inserimento della lente correttiva

- Posizionare la lente correttiva all'interno della lente di saldatura.

5. Specifiche tecniche

Intervallo di temperatura

- Temperatura di conservazione: da -20 °C a +40 °C a un'umidità relativa inferiore al 90%.
- Temperatura di esercizio: da -10 °C a +55 °C a un'umidità relativa inferiore al 90%.

Durata di conservazione

L'attrezzatura ha una durata di conservazioni di 5 anni dalla data di produzione.

6. Legenda dei simboli



Consultare le istruzioni per l'uso



Indicatori di data, anno e mese

CE
2849

Omologato CE da
INSPEC International B.V.



Umidità relativa



Intervallo di temperatura

7. Omologazione

Lo schermo per saldatura SR 584 è omologato ai sensi della norma EN 175:1997.

Contrassegnato: EN 175 S.

S indica una maggiore robustezza.

L'omologazione al Regolamento (EU) 2016/425 sui DPI è stata rilasciata dall'Organismo Notificato N. 2849. Per ottenerne l'indirizzo, consultare il retro delle istruzioni per l'uso.

La dichiarazione di conformità UE è disponibile all'indirizzo www.srsafety.com

1. Bendroji informacija
2. Dalys
3. Naudojimas
4. Techninė priežiūra
5. Techninės specifikacijos
6. Simbolių reikšmės
7. Patvirtinimas

1. Bendroji informacija

1.1 Sistemos aprašymas

„Sundström SR 584“ apsauginis suvirinimo skydelis yra skirtas naudoti kartu su „Sundström SR 580“ šalmu su antveidžiu ir su „Sundström“ akumulatoriniu ventiliatoriumi SR 500/SR 700 arba suslėgtojo oro priedu SR 507.

1.2 Pritaikymas

SR 584 kartu su SR 580 ir ventiliatoriumi / suslėgtojo oro įrenginiu yra skirti apsaugoti nuo pavojingų dujų, spinduliuotės ir tiškųjų atliekant suvirinimo, pjovimo liepsna, šlifavimo ir panašius darbus. Šis derinys tinka darbui uždaroje bei neprieinamoje vietoje.

1.3 Įspėjimai ir apribojimai

Įspėjimai

- Jei tamsinti stiklai pažeisti, nedelsdami pakeiskite juos.
- Jei naudotojas jautrus, prisilietusios medžiagos gali sukelti alergines reakcijas.
- Išorinis, vyrais pritvirtintas apsauginių tamsintų stiklų laikiklis darbo metu turi būti visiškai nuleistas.
- Jei suvirinimo skydelis yra su grūdintu mineraliniu tamsintu stiklu, jo viduje turi būti sumontuoti apsauginiai stiklai.
- Pažeistus ar subraižytus akinius reikia nedelsiant pakeisti.

Apribojimai

- Patikrinkite, ar suvirintojo skydelio filtro skalės skaičius tinka jūsų atliekamam darbui.
- Kartu su skydelio filtru apsauginiame suvirintojo skydelyje turi būti sumontuotas ir apsauginis stiklas.
- Visada laikykitės priešgaisrinės saugos taisyklių.

2. Dalys

Aprašymas

	Užsakymo nr.
Rėmas, apsauginis suvirinimo skydelis	R06-0816
Dešinysis + kairysis adapteris	R06-0820
Rankenėlė	R06-0821
Apsauginių tamsintų stiklų suvirintojams fiksatorius	R06-0819
Apsauginiai tamsinti stiklai suvirintojams, atspalvis nr. 8, SR 59008	T06-4001
Apsauginiai tamsinti stiklai suvirintojams, atspalvis nr. 9, SR 59009	T06-4002
Apsauginiai tamsinti stiklai suvirintojams, atspalvis nr. 10, SR 59010	T06-4003
Apsauginiai tamsinti stiklai suvirintojams, atspalvis nr. 11, SR 59011	T06-4004
Apsauginiai tamsinti stiklai suvirintojams, atspalvis nr. 12, SR 59012	T06-4005
Apsauginiai tamsinti stiklai suvirintojams, atspalvis nr. 13, SR 59013	T06-4006
Automatiniai tamsinti stiklai. EN 3/10, SR 59005	T06-4007
Automatiniai tamsinti stiklai. EN 3/11, SR 59006	T06-4008
Automatiniai tamsinti stiklai. EN 4/9-13, SR 59007	T06-4009
Vidiniai apsauginiai tamsinti stiklai automatiniams tamsintiems stiklams	R06-4009
Lešiai su dioptrijomis, dptr 1,0, SR 59014	T06-4010

Lešiai su dioptrijomis, dptr 1,5, SR 59015	T06-4011
Lešiai su dioptrijomis, dptr 2,0, SR 59016	T06-4012
Lešiai su dioptrijomis, dptr 2,5, SR 59017	T06-4013
Tamsintų stiklų suvirintojams spyruoklė	R06-0818
Apsauginiai tamsinti stiklai PC	R06-4008
Apsauginių tamsintų stiklų laikiklis	R06-0817
Kaklo ir krūtinės apsauga	T06-8011
Priekinio stiklo guma	T06-8012
Apsauginis gaubtuvas	T06-4014
Apsauginė kvėpavimo žarna	T06-4016

3. Naudojimas

3.1 Suvirinimo skydelio uždėjimas ant šalmo

- Nuimkite sąvaržas ir poveržles nuo šalmo. 1 pav.
- Pritvirtinkite suvirinimo skydelį prie šalmo. 2 pav.

3.2 Suvirinimo skydelio nuėmimas

Nusiimkite suvirinimo skydelį. 3 pav. (Uždėkite poveržles ir sąvaržas ant šalmo.)

3.3 Tamsinti stiklai suvirintojams

Tamsintų stiklų suvirintojams keitimas. Žr. 4.3.2. skyrių.

3.4 Šalmo užsidėjimas / nusiėmimas

Vadovaukitės šalmo SR 580 naudotojo instrukcijomis.

4. Techninė priežiūra

Asmuo, atsakingas už įrangos valymą ir priežiūrą, turi būti išmokytas ir gerai išmanantis šį darbą.

4.1 Valymas

Suvirinimo antveidį ir stiklą valykite su „Sundström SR 5226“ valymo servetėlėmis arba švelniu muilo tirpalu.

Jeigu reikia dezinfekuoti, apipurškite suvirinimo skydelį 70 % etanolio arba izopropanolio tirpalu.

PASTABA! Niekada nevalykite tirpikliais!

4.2 Laikymas

Po valymo įranga turėtų būti saugoma sausoje ir švarioje vietoje kambario temperatūroje. Laikykite atokiai nuo tiesioginių saulės spindulių. Suvirinimo skydeliui ilgas sandėliavimas įtakos neturi.

4.3 Dalių keitimas

4.3.1 Apsauginių tamsintų stiklų keitimas

Tamsinti stiklai turi būti pažymėti CE ženklu, o jų standartiniai matmenys – 90 x 110 mm.

- Nuimkite senus apsauginius tamsintus stiklus. 4, 5, 6 pav.
- Pritvirtinkite naujus apsauginius tamsintus stiklus. 7, 8, 9, 10 pav.

4.3.2 Apsauginių tamsintų suvirintojų stiklų keitimas

Tamsinti stiklai turi būti pažymėti CE ženklu, o jų standartiniai matmenys – 90 x 110 mm.

Tamsinti apsauginiai stiklai suvirintojams

- Nuimkite senus tamsintus suvirinimo stiklus. 11, 12, 13, 14 pav.
- Atvirkštine tvarka pritvirtinkite naują tamsintą suvirinimo stiklą. 14, 13, 12, 11 pav.

Automatiniai tamsinti stiklai

- Nuimkite senus automatinius stiklus. 15, 16 pav.
- Atvirkštine tvarka pritvirtinkite naujus automatinius stiklus. 16, 15 pav.

4.3.3 Lęšių su dioptrijomis tvirtinimas

- Padėkite lęšius su dioptrijomis suvirinimo tamsintų stiklų viduje.

5. Techninės specifikacijos

Temperatūra

- Laikymo temperatūra: nuo $-20\text{ }^{\circ}\text{C}$ iki $40\text{ }^{\circ}\text{C}$, kai santykinis drėgnis mažesnis nei 90 proc.
- Laikymo temperatūra: nuo $-10\text{ }^{\circ}\text{C}$ iki $55\text{ }^{\circ}\text{C}$, kai santykinis drėgnis mažesnis nei 90 proc.

Naudojimo trukmė

Įrangos naudojimo trukmė yra 5 metai nuo pagaminimo datos.

6. Simbolių reikšmės



Žr. naudotojo instrukcijas



Datos laikrodžiai, metal ir mėnuo

CE
2849

CE atitiktį patvirtino
„INSPEC International B.V.“



Santykinis drėgnis



+XX°C Temperatūra

7. Patvirtinimas

SR 584 patvirtintas pagal EN 175:1997 standarto reikalavimus.

Paženklintas: EN 175 S.

S – reiškia didesnę patvarumą.

AAP reglamento (ES) 2016/425 tipo patvirtinimo sertifikatai išdavė notifikuotoji įstaiga nr. 2849. Adresą rasite ant šių naudojimo instrukcijų nugarėlės.

ES atitikties deklaracija pateikiama adresu www.srsafety.com

1. Vispārīga informācija
2. Detaļas
3. Lietošana
4. Apkope
5. Tehniskās specifikācijas
6. Simbolu skaidrojums
7. Kvalitātes standarti

1. Vispārīga informācija

1.1. Sistēmas apraksts

Sundström SR 584 metināšanas aizsargs ir paredzēts lietošanai kopā ar Sundström SR 580 ķiveri un sejsēgu, kā arī ar Sundström ar bateriju darbināmo ventilatoru Sundströms SR 500/SR 700 vai saspīstā gaisa papildierīci SR 507.

1.2. Lietojums

SR 584 kopā ar SR 580 un ventilatoru/saspīsto gaisu nodrošina aizsardzību pret kaitīgām gāzēm, starojumu un dzirkstelēm, kas rodas metināšanas, gāzes griešanas, slīpēšanas vai līdzīgu darbu laikā. Apvienoto aizsargierīču konstrukcija ļauj strādāt šaurās vai grūti pieejamās vietās.

1.3. Brīdinājumi Ierobežojumi

Brīdinājumi

- Ja aizsargstikls ir bojāts, nekavējoties nomainiet to.
- Konstrucijā izmantotie materiāli, saskaroties ar ādu, jutīgiem cilvēkiem var izraisīt alerģisku reakciju.
- Kad strādājat, ārējam, eņģītēs iestiprinātajam aizsargstikla turētājam ir jābūt pilnībā nolaistam uz leju.
- Ja metināšanas aizsargs ir izgatavots no cietināto minerālu stikla, tad tā iekšpusē jāievieto papildu aizsargstikls.
- Bojātus vai saskrāpētus okulārus nekavējoties jānomaina.

Ierobežojumi

- Pārbaudiet, vai metināšanas aizsargfiltram ir paredzētajiem darbiem piemērots toņa numurs.
- Papildus metināšanas aizsargfiltram aizsargs vienmēr jāaprīko ar aizsargstiklu.
- Vienmēr ievērojiet ugunsdrošības noteikumus.

2. Detaļas

Apraksts

	Pasūtīšanas Nr.
Ietvars, metināšanas aizsargs	R06-0816
Adapteris labais + kreisais	R06-0820
Pogu komplekts	R06-0821
Metināšanas aizsargstikla saslēgs	R06-0819
Metināšanas aizsargstikls, stikla tonis Nr. 8, SR 59008	T06-4001
Metināšanas aizsargstikls, stikla tonis Nr. 9, SR 59009	T06-4002
Metināšanas aizsargstikls, stikla tonis Nr. 10, SR 59010	T06-4003
Metināšanas aizsargstikls, stikla tonis Nr. 11, SR 59011	T06-4004
Metināšanas aizsargstikls, stikla tonis Nr. 12, SR 59012	T06-4005
Metināšanas aizsargstikls, stikla tonis Nr. 13, SR 59013	T06-4006
Automātiskais stikls, EN 3/10, SR 59005	T06-4007
Automātiskais stikls, EN 3/11, SR 59006	T06-4008
Automātiskais stikls, EN 4/9-13, SR 59007	T06-4009
Automātiskā stikla iekšējais aizsargstikls	R06-4009
Optiskās korekcijas lēca, 1,0 dioptrijas, SR 59014	T06-4010
Optiskās korekcijas lēca, 1,5 dioptrijas, SR 59015	T06-4011
Optiskās korekcijas lēca, 2,0 dioptriju, SR 59016	T06-4012
Optiskās korekcijas lēca, 2,5 dioptrijas, SR 59017	T06-4013
Metināšanas aizsargstikla atspere	R06-0818
Aizsargstikls PC	R06-4008
Aizsargstikla turētājs	R06-0817

Kakla un krūšu aizsargs	T06-8011
Sejas blīvējums	T06-8012
Aizsargkapuce	T06-4014
Elpošanas caurules drošības caurule	T06-4016

3. Lietošana

3.1. Metināšanas aizsarga piestiprināšana pie ķiveres

- Noņemiet no ķiveres pogas un paplāksnes. 1. att.
- Uzstādiet uz ķiveres metināšanas aizsargu. 2. att.

3.2. Metināšanas aizsarga noņemšana

Noņemiet metināšanas aizsargu. 3. att. (Nomainiet ķiverē paplāksnes un pogas.)

3.3. Metināšanas aizsargstikls

Metināšanas aizsargstikla nomainīšana. Skatiet 4.3.2.

3.4. Ķiveres uzvilkšana/novilkšana

Rīkojieties saskaņā ar ķiveres SR 580 lietotāja instrukcijām.

4. Apkope

Par aprīkojuma tīrīšanu un apkopi atbildīgajai personai jābūt atbilstoši izglībtai un darba pieredzei šāda veida darbā.

4.1. Tīrīšana

Tīriet metināšanas sejsēgu un stiklu ar Sundström SR 5226 tīrīšanas salvetēm vai ar maigu ziepjūdeni.

Ja nepieciešams, apsmidziniet metināšanas aizsargu ar 70% etanola vai izopropanola šķīdumu, lai dezinficētu.

PIEZĪME! Nekad tīrīšanai neizmantojiet šķīdinātājus!

4.2. Glabāšana

Pēc tīrīšanas aprīkojums jāglabā sausā un tīrā vietā istabas temperatūrā. Nenovietojiet aprīkojumu tiešos saules staros. Glabājot metināšanas aizsargu ilgstoši, aizsarga īpašības netiek ietekmētas.

4.3. Daļu nomainīšana

4.3.1. Aizsargstikla maiņa

Aizsargstiklam jābūt ar CE marķējumu, standarta 90 x 110 mm izmērā.

- Izņemiet veco aizsargstiklu. 4., 5., 6. att.
- Ievietojiet jaunu aizsargstiklu. 7., 8., 9., 10. att.

4.3.2. Metināšanas aizsargstikla maiņa

Aizsargstiklam jābūt ar CE marķējumu, standarta 90 x 110 mm izmērā.

Metināšanas aizsargstikls

- Izņemiet veco metināšanas aizsargstiklu. 11., 12., 13., 14. att.
- Ievietojiet jaunu metināšanas aizsargstiklu, veicot darbības pretējā secībā. 14., 13., 12., 11. att.

Automātiskais stikls

- Izņemiet veco automātisko stiklu. 15., 16. att.
- Ievietojiet jaunu automātisko stiklu, veicot darbības pretējā secībā. 16., 15. att.

4.3.3. Optiskās korekcijas lēcas uzstādīšana

- Ievietojiet optisko korekcijas lēcu metināšanas stikla iekšpusē.

5. Tehniskās specifikācijas

Temperatūras diapazons

- Glabāšanas temperatūra: no $-20\text{ }^{\circ}\text{C}$ līdz $+40\text{ }^{\circ}\text{C}$, ja relatīvais mitrums nepārsniedz 90%.
- Lietošanas temperatūra: no $-10\text{ }^{\circ}\text{C}$ līdz $+55\text{ }^{\circ}\text{C}$, ja relatīvais mitrums nepārsniedz 90%.

Glabāšanas laiks

Ierīces glabāšanas laiks ir 5 gadi no izgatavošanas dienas.

6. Simbolu skaidrojums



Skatiet lietošanas instrukcijas



Datuma pulksteņi, gads un mēnesis

CE
2849

CE sertifikātu izsniedza
INSPEC International B.V.



Relatīvais mitrums



Temperatūras diapazons

7. Kvalitātes standarti

SR 584 ir apstiprināta saskaņā ar standarta EN 175:1997 prasībām.

Marķējums: EN 175 S.

S apzīmē pastiprinātu noturīgumu.

Regulas (ES) 2016/425 par individuālajiem aizsardzības līdzekļiem (IAL) tipa apstiprinājumu ir izdevusi pilnvarotā iestāde Nr. 2849. Adresi skatiet lietošanas instrukciju otrā pusē.

ES atbilstības deklarācija ir pieejama vietnē www.srsafety.com

1. Algemene informatie
2. Onderdelen
3. Gebruik
4. Onderhoud
5. Technische specificaties
6. Uitleg van de symbolen
7. Goedkeuringen

1. Algemene informatie

1.1 Beschrijving van het systeem

Het Sundström SR 584 lasscherm is bedoeld voor gebruik in combinatie met de Sundström SR 580 helm met vizier en met de batterijgevoede ventilator SR 500/SR 700 of de persluchtaansluiting SR 507.

1.2 Toepassingsgebieden

De SR 584 is in combinatie met de SR 580 en een ventilator/ perslucht speciaal ontworpen voor bescherming tegen schadelijke gassen, straling en spetters tijdens lassen, snijbranden, slijpen en vergelijkbare werkzaamheden. Het ontwerp van de combinatie maakt ze toepasbaar voor het werken in kleine en moeilijk toegankelijke ruimten.

1.3 Waarschuwingen / beperkingen

Waarschuwingen

- Vervang het glas direct als het beschadigd is.
- Materialen die in contact komen met de huid van de gebruiker kunnen allergische reacties veroorzaken als de drager daar gevoelig voor is.
- De buitenste, scharnierende houder voor het beschermende glas moet volledig omlaag staan bij het uitvoeren van de werkzaamheden.
- Als het lasscherm uitgerust is met een oppervlak van gehard glas, moet er aan de binnenkant een beschermend glas aangebracht worden.
- Beschadigde of gekraaste glazen moeten direct worden vervangen.

Beperkingen

- Controleer of het lasfilter het juiste schaalnummer voor uw werk heeft.
- Het lasscherm moet behalve met een lasfilter altijd met een veiligheidsglas worden uitgerust.
- Neem altijd de regels voor brandpreventie in acht.

2. Onderdelen

Beschrijving	Bestelnummer
Frame, lasscherm	R06-0816
Adapter rechts+links	R06-0820
Knop, volledig	R06-0821
Vergrendeling lasglas	R06-0819
Lasglas, tintnr. 8, SR 59008	T06-4001
Lasglas, tintnr. 9, SR 59009	T06-4002
Lasglas, tintnr. 10, SR 59010	T06-4003
Lasglas, tintnr. 11, SR 59011	T06-4004
Lasglas, tintnr. 12, SR 59012	T06-4005
Lasglas, tintnr. 13, SR 59013	T06-4006
Automatisch glas. EN 3/10, SR 59005	T06-4007
Automatisch glas. EN 3/11, SR 59006	T06-4008
Automatisch glas. EN 4/9-13, SR 59007	T06-4009
Veiligheidsglas voor binnenzijde automatisch glas	R06-4009
Correctieglas, dptr 1,0, SR 59014	T06-4010
Correctieglas, dptr 1,5, SR 59015	T06-4011

Correctieglas, dptr 2,0, SR 59016	T06-4012
Correctieglas, dptr 2,5, SR 59017	T06-4013
Klem voor lasglas	R06-0818
Veiligheidsglas PC	R06-4008
Houder voor veiligheidsglas	R06-0817
Bescherming nek en borst	T06-8011
Gezichtsafdichting	T06-8012
Beschermende kap	T06-4014
Beschermende slang voor ademhalingsluchtlang	T06-4016

3. Gebruik

3.1 Het lasscherm op de helm monteren

- Verwijder de knoppen en onderleggingen van de helm. Afb. 1.
- Monteer het lasscherm op de helm. Afb. 2.

3.2 Het lasscherm verwijderen

Verwijder het lasscherm. Afb. 3. (Plaats de onderleggingen en de knoppen weer terug op de helm).

3.3 Lasglas

Voor de vervanging van het lasglas: Zie 4.3.2.

3.4 De helm opzetten/afzetten

Volg de aanwijzingen in de gebruiksaanwijzing van de helm SR 580.

4. Onderhoud

Degene die verantwoordelijk is voor reiniging en onderhoud van de apparatuur dient een geschikte opleiding te hebben gehad en vertrouwd te zijn met dit soort werkzaamheden.

4.1 Reinigen

Reinig het lasvizier en het glas met de Sundström SR 5226-reinigingsdoekjes of met een milde zeepoplossing. Spuit het lasscherm zo nodig in met 70% ethanol of een isopropanoloplossing om te desinfecteren.

OPGELET! Reinig nooit met een oplosmiddel!

4.2 Opslag

Na het reinigen moet de apparatuur droog, schoon en bij kamertemperatuur bewaard worden. Vermijd direct zonlicht. Het lasscherm wordt niet nadelig beïnvloed door een lange opslagperiode.

4.3 Onderdelen vervangen

4.3.1 Het veiligheidsglas vervangen

Het glas moet voorzien zijn van CE-markering en een standaardafmeting van 90x110 mm hebben.

- Verwijder het oude veiligheidsglas. Afb. 4, 5, 6.
- Monteer een nieuw veiligheidsglas. Afb. 7, 8, 9, 10.

4.3.2 Het lasglas vervangen

Het glas moet voorzien zijn van CE-markering en een standaardafmeting van 90x110 mm hebben.

Lasglas

- Verwijder het oude lasglas. Afb. 11, 12, 13, 14.
- Monteer het nieuwe lasglas in de omgekeerde volgorde. Afb. 14, 13, 12, 11.

Automatisch glas

- Verwijder het oude automatisch glas. Afb. 15, 16.
- Monteer het nieuwe automatisch glas in de omgekeerde volgorde. Afb. 16, 15.

4.3.3 Het correctieglas bevestigen

- Plaats het correctieglas aan de binnenzijde van het lasglas.

5. Technische specificaties

Temperatuurbereik

- Opslagtemperatuur: tussen -20 en +40 °C bij een relatieve vochtigheid lager dan 90%.
- Gebruikstemperatuur: tussen -10 en +55 °C bij een relatieve vochtigheid lager dan 90%.

Houdbaarheid

De maximale houdbaarheid van het product is vijf jaar vanaf de datum van productie.

6. Uitleg van de symbolen



Zie gebruiksaanwijzing



Datumklok, jaar en maand



CE-gekeurd door
INSPEC International B.V.



Relatieve vochtigheid



Temperatuurbereik

7. Goedkeuringen

De SR 584 is goedgekeurd volgens EN 175:1997.

Gemarkeerd: EN 175 S.

S = extra sterkte.

De PPE-typegoedkeuring (EU) 2016/425 is afgegeven door aangemelde instantie 2849. Zie de ommezijde van de gebruiksaanwijzing voor het adres.

De EU-conformiteitsverklaring is beschikbaar op www.srsafety.com

1. Generell informasjon
2. Deler
3. Bruk
4. Vedlikehold
5. Tekniske spesifikasjoner
6. Symbolforklaring
7. Godkjenning

1. Generell informasjon

1.1 Systembeskrivelse

Sundström SR 584 sveisemaske er beregnet til bruk sammen med Sundström SR 580 hjelm med visir og med Sundströms batteridrevne vifte SR 500/SR 700 eller trykklftsregulator SR 507.

1.2 Bruksområder

SR 584 i kombinasjon med SR 580 og vifte/trykkluft er utviklet til beskyttelse mot skadelige gasser, stråling og sprut under sveising, skjærebrenning, sliping og lignende arbeid. Utformingen av kombinasjonen gjør den egnet til bruk på trange og vanskelig tilgjengelige steder.

1.3 Advarsler/begrensninger

Advarsler

- Skift glasset umiddelbart hvis det blir skadet.
- Materialer som kommer i kontakt med brukerens hud kan føre til allergiske reaksjoner hos sensitive personer.
- Den ytre, hengslede holderen til verneglasset må senkes helt ned under arbeid.
- Hvis sveisemasken er utstyrt med herdet mineralglass, må et beskyttelsesglass monteres på innsiden av det.
- Skadet eller ripet glass må skiftes umiddelbart.

Begrensninger

- Kontroller at sveisefilteret har riktig skalanummer for arbeidet som skal utføres.
- Sveisemasken skal alltid være utstyrt med et beskyttelsesglass i tillegg til sveisefilteret.
- Følg alltid brannsikkerhetsreglene.

2. Deler

Beskrivelse

Ramme, sveisemaske	R06-0816
Adapter høyre+venstre	R06-0820
Knott komplett	R06-0821
Låseenhet sveiseglass	R06-0819
Sveiseglass, blendingsnr. 8, SR 59008	T06-4001
Sveiseglass, blendingsnr. 9, SR 59009	T06-4002
Sveiseglass, blendingsnr. 10, SR 59010	T06-4003
Sveiseglass, blendingsnr. 11, SR 59011	T06-4004
Sveiseglass, blendingsnr. 12, SR 59012	T06-4005
Sveiseglass, blendingsnr. 13, SR 59013	T06-4006
Automatisk glass. EN 3/10, SR 59005	T06-4007
Automatisk glass. EN 3/11, SR 59006	T06-4008
Automatisk glass. EN 4/9-13, SR 59007	T06-4009
Innvendig beskyttelsesglass til automatisk glass	R06-4009
Synskorrigerende glass, dptr 1,0, SR 59014	T06-4010
Synskorrigerende glass, dptr 1,5, SR 59015	T06-4011
Synskorrigerende glass, dptr 2,0, SR 59016	T06-4012
Synskorrigerende glass, dptr 2,5, SR 59017	T06-4013
Fjær til sveiseglass	R06-0818
Beskyttelsesglass PC	R06-4008
Holder beskyttelsesglass	R06-0817
Hals- og brystbeskyttelse	T06-8011

Ansiktstetning	T06-8012
Beskyttelseshette	T06-4014
Beskyttelsesslange til pusteslange	T06-4016

3. Bruk

3.1 Montere sveisemasken på hjelmen

- Fjern knotter og skiver fra hjelmen. Fig. 1.
- Monter sveisemasken på hjelmen. Fig. 2.

3.2 Ta bort sveisemasken

Ta bort sveisemasken. Fig. 3. (Monter knotter og skiver på hjelmen igjen.)

3.3 Sveiseglass

For bytte av sveiseglasset. Se 4.3.2.

3.4 Ta på / ta av hjelmen

Følg instruksjonene i bruksanvisningen til SR 580-hjelmen.

4. Vedlikehold

Den som er ansvarlig for rengjøring og vedlikehold av utstyret må ha gjennomgått passende opplæring og være godt kjent med denne typen arbeid.

4.1 Rengjøring

Rengjør sveisevisir og glass med Sundström SR 5226 rengjøringservietter eller mildt såpevann. Spray om nødvendig 70 % etanol eller isopropanol på sveisemasken for å desinfisere den.

MERK! Bruk aldri løsemidler til rengjøring!

4.2 Oppbevaring

Etter rengjøring lagres utstyret på et tørt og rent sted i romtemperatur. Unngå direkte sollys. Sveisemasken påvirkes ikke av langvarig oppbevaring.

4.3 Bytte deler

4.3.1 Bytte det utvendige beskyttelsesglasset

Glasset må være CE-merket og i standardstørrelse 90 x 110 mm.

- Ta bort det gamle beskyttelsesglasset. Fig. 4, 5, 6.
- Monter et nytt beskyttelsesglass. Fig. 7, 8, 9, 10.

4.3.2 Bytte sveiseglasset

Glasset må være CE-merket og i standardstørrelse 90 x 110 mm.

Sveiseglass

- Ta bort det gamle sveiseglasset. Fig. 11, 12, 13, 14.
- Monter et nytt sveiseglass i motsatt rekkefølge. Fig. 14, 13, 12, 11.

Automatisk glass

- Ta bort det gamle automatiske glasset. Fig. 15, 16.
- Monter et nytt automatisk glass i motsatt rekkefølge. Fig. 16, 15.

4.3.3 Montere synskorrigerende glass

- Plasser det synskorrigerende glasset på innsiden av sveiseglasset.

5. Tekniske spesifikasjoner

Temperaturområde

- Oppbevaringstemperatur: fra -20 °C til +40 °C ved en relativ luftfuktighet på under 90 %.
- Brukstemperatur: fra -10 °C til +55 °C ved en relativ luftfuktighet på under 90 %.

Lagringsbestandighet

Utstyret har en lagringsbestandighet på 5 år fra produksjonsdato.

6. Symbolforklaring



Se bruksanvisning



Datohjul, år og måned



CE-godkjent av
INSPEC International B.V.



Relativ luftfuktighet



Temperaturområde

7. Godkjenning

SR 584 er godkjent i henhold til EN 175:1997.

Merket: EN 175 S.

S står for ekstra robust konstruksjon.

PPE-forordningen (EU) 2016/425 er utstedt av kontrollorgan nr. 2849. Adressen finnes på baksiden av omslaget på bruksanvisningen.

EU-samsvarserklæring er tilgjengelig på www.srsafety.com

1. Informacje ogólne
2. Części
3. Sposób użycia
4. Konserwacja
5. Dane techniczne
6. Objasnienie symboli
7. Dopuszczenia

1. Informacje ogólne

1.1 Opis układu

Maska spawalnicza Sundström SR 584 jest przeznaczona do użycia z kaskiem Sundström SR 580 z wizjerem oraz z wentylatorem akumulatorowym Sundström SR 500/SR 700 lub z aparatem sprężonego powietrza SR 507.

1.2 Zastosowania

Maska SR 584 w połączeniu z kaskiem SR 580 i nawiewem lub sprężonym powietrzem została specjalnie zaprojektowana do ochrony przed szkodliwymi gazami, promieniowaniem i rozpryskami powstającymi przy spawaniu, cięciu gazowym, szlifowaniu i podobnych pracach. Konstrukcja takiego układu umożliwia jego stosowanie w przestrzeniach zamkniętych i trudno dostępnych.

1.3 Ostrzeżenia i ograniczenia

Ostrzeżenia

- W przypadku stwierdzenia uszkodzenia szyby należy ją natychmiast wymienić.
- Materiały wchodzące w kontakt ze skórą użytkownika mogą powodować reakcje alergiczne, jeśli użytkownik jest na nie uczulony.
- Podczas pracy należy całkowicie opuścić zewnętrzne uchylne mocowanie szyby ochronnej.
- Jeśli maska spawalnicza jest wyposażona w szybę ze wzmocnionego szkła mineralnego, to po jej wewnętrznej stronie należy umieścić szybę ochronną.
- W przypadku zniszczenia lub zadrapania okularów należy je bezzwłocznie wymienić.

Ograniczenia

- Sprawdzić, czy filtr spawalniczy ma numer skali odpowiedni dla danej czynności.
- Oprócz szyby spawalniczej, maska musi być zawsze wyposażona w szybę ochronną.
- Bezwzględnie przestrzegać zasad ochrony przeciwpożarowej.

2. Części

Opis	Nr katalogowy
Rama, maska spawalnicza	R06-0816
Adapter prawy-lewy	R06-0820
Zestaw pokręteł	R06-0821
Blokada szyby spawalniczej	R06-0819
Szyba spawalnicza, odcień nr 8, SR 59008	T06-4001
Szyba spawalnicza, odcień nr 9, SR 59009	T06-4002
Szyba spawalnicza, odcień nr 10, SR 59010	T06-4003
Szyba spawalnicza, odcień nr 11, SR 59011	T06-4004
Szyba spawalnicza, odcień nr 12, SR 59012	T06-4005
Szyba spawalnicza, odcień nr 13, SR 59013	T06-4006
Szyba samościemniająca. EN 3/10, SR 59005	T06-4007
Szyba samościemniająca. EN 3/11, SR 59006	T06-4008
Szyba samościemniająca. EN 4/9-13, SR 59007	T06-4009

Wewnętrzna szyba ochronna do szyby samościemniającej	R06-4009
Szyba korekcyjna, 1,0 dioptria, SR 59014	T06-4010
Szyba korekcyjna, 1,5 dioptrii, SR 59015	T06-4011
Szyba korekcyjna, 2,0 dioptrii, SR 59016	T06-4012
Szyba korekcyjna, 2,5 dioptrii, SR 59017	T06-4013
Sprężyna do szyby spawalniczej	R06-0818
Szyba ochronna PC	R06-4008
Uchwyt do szyby ochronnej	R06-0817
Ośłona karku i klatki piersiowej	T06-8011
Uszczelnienie twarzowe	T06-8012
Przyłbica ochronna	T06-4014
Wąż ochronny na wąż oddechowy	T06-4016

3. Sposób użycia

3.1 Mocowanie maski spawalniczej na kasku

- Zdjąć pokrętła i podkładki z kasku. Rys. 1.
- Założyć maskę spawalniczą na kask. Rys. 2.

3.2 Zdejmowanie maski spawalniczej

Zdjąć maskę spawalniczą. Rys. 3. (Założyć pokrętła i podkładki z powrotem na kask.)

3.3 Szyba spawalnicza

Wymiana szyby spawalniczej. Zob. pkt 4.3.2.

3.4 Zakładanie/zdejmowanie kasku

Należy stosować się do wskazówek zawartych w instrukcji użytkownika kasku SR 580.

4. Konserwacja

Osoba odpowiedzialna za czyszczenie i konserwację urządzenia musi zostać odpowiednio przeszkolona i dobrze znać ten rodzaj pracy.

4.1 Czyszczenie

Wizjer spawalniczy oraz szkło należy czyścić chusteczką dezynfekującą Sundström SR 5226 lub łagodnym roztworem mydła. W razie potrzeby spryskać maskę spawalniczą 70% roztworem etanolu lub izopropanolu w celu dezynfekcji.

UWAGA! Nie wolno do czyszczenia używać rozpuszczalnika!

4.2 Przechowywanie

Po oczyszczeniu sprzęt należy przechowywać w miejscu suchym i czystym, w temperaturze pokojowej. Unikać bezpośredniego działania światła słonecznego. Długotrwałe przechowywanie nie wpływa na właściwości maski.

4.3 Wymiana części

4.3.1 Wymiana zewnętrznej szyby ochronnej

Szyba musi posiadać oznaczenie CE i mieć standardowe wymiary 90 x 110 mm.

- Zdjąć starą szybę ochronną. Rys. 4, 5, 6.
- Zamocować nową szybę ochronną. Rys. 7, 8, 9, 10.

4.3.2 Wymiana szyby spawalniczej

Szyba musi posiadać oznaczenie CE i mieć standardowe wymiary 90 x 110 mm.

Szyba spawalnicza

- Zdjąć starą szybę spawalniczą. Rys. 11, 12, 13, 14.
- Zamocować nową szybę spawalniczą w odwrotnej kolejności. Rys. 14, 13, 12, 11.

Szyba samościemniająca

- Wyjąć starą szybę samościemniającą. Rys. 15, 16.
- Zamocować nową szybę samościemniającą w odwrotnej kolejności. Rys. 16, 15.

4.3.3 Mocowanie szyby korekcyjnej

- Umieścić szybę korekcyjną po wewnętrznej stronie szyby spawalniczej.

5. Dane techniczne

Zakres temperatur

- Temperatura przechowywania: od -20°C do +40°C w warunkach wilgotności względnej poniżej 90%.
- Temperatura przechowywania: od -10°C do +55°C w warunkach wilgotności względnej poniżej 90%.

Okres przydatności do użycia

Okres przydatności urządzenia do użycia wynosi 5 lat od daty produkcji

6. Objaśnienie symboli



Patrz instrukcja użytkownika.



Data godzina, rok i miesiąc

CE
2849

Świadectwo CE wydane
przez
INSPEC International B.V.



Wilgotność względna



Zakres temperatur

7. Dopuszczenia

Maska SR 584 spełnia wymagania normy EN 175:1997.

Oznaczono: EN 175 S.

S = podwyższona wytrzymałość.

Homologację typu wg rozporządzenia ŚOI (EU) 2016/425 wydała jednostka notyfikowana nr 2849. Adres można znaleźć na odwrocie instrukcji użytkownika.

Deklaracja zgodności UE dostępna jest na stronie www.srsafety.com.

1. Informações gerais
2. Peças
3. Utilização
4. Manutenção
5. Especificações técnicas
6. Explicação dos símbolos
7. Homologação

1. Informações gerais

1.1 Descrição do sistema

A máscara para soldadura SR 584 da Sundström destina-se a ser utilizada em conjunto com o capacete com viseira SR 580 da Sundström e com a ventoinha alimentada a bateria SR 500/SR 700 ou com o acessório de ar comprimido SR 507 da Sundström.

1.2 Aplicações

A máscara SR 584, utilizada em conjunto com o dispositivo SR 580 e a ventoinha/ar comprimido, foi concebida para a proteção de gases nocivos, radiação e salpicos em operações de soldagem, corte por chama, polimento e trabalhos similares. A conceção da combinação faz com que seja adequada para trabalhos em áreas limitadas e de acesso difícil.

1.3 Avisos/Limitações

Avisos

- Substitua imediatamente a lente caso sejam detetados danos.
- Os materiais que entrem em contacto com a pele do utilizador podem causar reações alérgicas no caso de sensibilidade do utilizador.
- O suporte exterior articulado da lente de proteção deve estar completamente para baixo enquanto estiver a trabalhar.
- Se a máscara para soldadura estiver equipada com uma lente de vidro mineral endurecido, deverá ser montada uma lente de proteção no seu interior.
- As lentes danificadas ou riscadas devem ser substituídas imediatamente.

Limitações

- Verifique se o filtro para soldadura possui o número de escala correto para o seu trabalho.
- A máscara para soldadura deve ser sempre colocada com uma lente de proteção juntamente com o filtro para soldadura.
- Respeite sempre as regras de segurança contra incêndios.

2. Peças

Descrição	N.º de referência
Estrutura, máscara para soldadura	R06-0816
Adaptador direita+esquerda	R06-0820
Botão completo	R06-0821
Dispositivo de fixação da lente de soldadura	R06-0819
Lente de soldadura, tonalidade N.º 8, SR 59008	T06-4001
Lente de soldadura, tonalidade N.º 9, SR 59009	T06-4002
Lente de soldadura, tonalidade N.º 10, SR 59010	T06-4003
Lente de soldadura, tonalidade N.º 11, SR 59011	T06-4004
Lente de soldadura, tonalidade N.º 12, SR 59012	T06-4005
Lente de soldadura, tonalidade N.º 13, SR 59013	T06-4006
Lente automática. EN 3/10, SR 59005	T06-4007
Lente automática. EN 3/11, SR 59006	T06-4008
Lente automática. EN 4/9-13, SR 59007	T06-4009
Lente de proteção interior da lente automática	R06-4009
Lente de correção, 1,0 dioptrias, SR 59014	T06-4010
Lente de correção, 1,5 dioptrias, SR 59015	T06-4011

Lente de correção, 2,0 dioptrias, SR 59016	T06-4012
Lente de correção, 2,5 dioptrias, SR 59017	T06-4013
Mola para lente de soldadura	R06-0818
Lente de proteção PC	R06-4008
Suporte de lente de proteção	R06-0817
Proteção para pescoço e peito	T06-8011
Vedante para o rosto	T06-8012
Capacete de proteção	T06-4014
Tube de proteção para o tubo de respiração	T06-4016

3. Utilização

3.1 Colocar a máscara para soldadura no capacete

- Retire os botões e as anilhas do capacete. Fig. 1.
- Monte a máscara de soldar no capacete. Fig. 2.

3.2 Retirar a máscara para soldadura

Retire a máscara para soldadura. Fig. 3. (Volte a colocar as anilhas e os botões no capacete.)

3.3 Lente de soldadura

Para substituir a lente de soldadura. Ver 4.3.2.

3.4 Colocar/Retirar o capacete

Respeite as orientações fornecidas nas instruções do utilizador para o capacete SR 580.

4. Manutenção

O responsável pela limpeza e manutenção do equipamento deverá possuir formação adequada e estar familiarizado com este tipo de trabalho.

4.1 Limpeza

Limpe a viseira para soldadura e o vidro com os toalhetes de limpeza SR 5226 da Sundström ou com uma solução de detergente neutro.

Se necessário, pulverize a proteção facial com etanol a 70% ou isopropanol para desinfeção.

NOTA! Nunca utilize solventes na limpeza!

4.2 Armazenamento

Depois de limpar o equipamento, guarde-o num local seco e limpo, à temperatura ambiente. Evite a luz solar direta. Um período de armazenamento prolongado não tem repercussões na máscara para soldadura.

4.3 Substituição de peças

4.3.1 Substituir a lente de proteção

As lentes devem ter certificação CE e dimensões padrão de 90x110 mm.

- Retire a lente de proteção antiga. Fig. 4, 5, 6.
- Coloque uma nova lente de proteção. Fig. 7, 8, 9, 10.

4.3.2 Substituir a lente de soldadura

As lentes devem ter certificação CE e dimensões padrão de 90x110 mm.

Lente de soldadura

- Retire a lente de soldadura antiga. Fig. 11, 12, 13, 14.
- Coloque a nova lente de soldadura pela ordem inversa. Fig. 14, 13, 12, 11.

Lente automática

- Retire a lente automática antiga. Fig. 15, 16.
- Coloque uma nova lente automática pela ordem inversa. Fig. 16, 15.

4.3.3 Colocar a lente de correção

- Coloque a lente de correção no interior da lente de soldadura.

5. Especificações técnicas

Intervalo de temperaturas

- Temperatura de armazenamento: de -20 °C a +40 °C a uma humidade relativa inferior a 90%.
- Temperatura de funcionamento: de -10 °C a +55 °C a uma humidade relativa inferior a 90%.

Tempo de vida útil

O equipamento tem uma vida útil de 5 anos a partir da data de fabrico.

6. Explicação dos símbolos



Consulte as instruções de utilização



Indicadores de data, ano e mês

CE
2849

Homologação CE pela
INSPEC International B.V.



Humidade relativa



Intervalo de temperaturas

7. Homologação

A máscara SR 584 foi aprovada em conformidade com a norma EN 175:1997.

Marcado: EN 175 S.

S = robustez aumentada.

A homologação do Regulamento (UE) 2016/425 relativo aos EPI foi emitida pelo Organismo Notificado 2849. Consulte o verso das instruções de utilização para obter a morada.

A declaração de conformidade UE está disponível em www.srsafety.com

1. Informații generale
2. Componente
3. Utilizarea
4. Întreținerea
5. Specificații tehnice
6. Legenda simbolurilor
7. Avize

1. Informații generale

1.1 Descrierea sistemului

Masca de sudură Sundström SR 584 este destinată utilizării împreună cu cască cu vizieră Sundström SR 580 și cu ventilatorul cu baterie Sundströms SR 500/SR 700 sau cu dispozitivul pentru aer comprimat SR 507.

1.2 Utilizări

Masca de sudură SR 584 în combinație cu SR 580 și cu ventilatorul/dispozitivul pentru aer comprimat a fost special creată pentru a asigura protecție împotriva gazelor nocive, radiațiilor și particulelor care se desprind în timpul operațiilor de sudură, tăiere cu flacăra, sfărâmare și în cursul altor proceduri asemănătoare. Datorită designului, această combinație poate fi utilizată pentru lucrările desfășurate în spații restrânse și inaccesibile.

1.3 Avertizări/Limitări

Avertizări

- Înlocuiți lentila imediat dacă este deteriorată.
- Dacă utilizatorul are pielea sensibilă, materialele care intră în contact cu pielea acestuia pot duce la apariția unor reacții alergice.
- Suportul exterior, rabatabil al lentilei de protecție trebuie să fie coborât complet în timp ce lucrați.
- Dacă masca de sudură este prevăzută cu o lentilă din sticlă minerală ranforsată, trebuie montată o lentilă de protecție pe partea interioară.
- Lentilele deteriorate sau zgâriate trebuie înlocuite imediat.

Limitări

- Asigurați-vă că filtrul de sudură are dimensiunea potrivită pentru activitatea dvs.
- Pe lângă filtrul de sudură, masca de sudură trebuie să fie prevăzută cu o lentilă de protecție.
- Respectați normele de siguranță împotriva incendiilor.

2. Componente

Descriere

Descriere	Nr. comandă
Cadru, mască de sudură	R06-0816
Adaptor dreapta+stânga	R06-0820
Buton complet	R06-0821
Dispozitiv de blocare pentru lentila de sudură	R06-0819
Lentilă de sudură, nr. nuanță 8, SR 59008	T06-4001
Lentilă de sudură, nr. nuanță 9, SR 59009	T06-4002
Lentilă de sudură, nr. nuanță 10, SR 59010	T06-4003
Lentilă de sudură, nr. nuanță 11, SR 59011	T06-4004
Lentilă de sudură, nr. nuanță 12, SR 59012	T06-4005
Lentilă de sudură, nr. nuanță 13, SR 59013	T06-4006
Lentilă automată. EN 3/10, SR 59005	T06-4007
Lentilă automată. EN 3/11, SR 59006	T06-4008
Lentilă automată. EN 4/9-13, SR 59007	T06-4009
Lentilă interioară de protecție pentru lentila automată	R06-4009
Lentilă de corecție, dptr 1,0, SR 59014	T06-4010
Lentilă de corecție, dptr 1,5, SR 59015	T06-4011
Lentilă de corecție, dptr 2,0, SR 59016	T06-4012

Lentilă de corecție, dptr 2,5, SR 59017	T06-4013
Arc pentru lentilade sudură	R06-0818
Lentilă de protecție PC	R06-4008
Suport lentilă de protecție	R06-0817
Protecție pentru gât și piept	T06-8011
Izolație pentru față	T06-8012
Cagulă de protecție	T06-4014
Furtun de protecție pentru furtunul de respirat	T06-4016

3. Utilizarea

3.1 Montarea măștii de sudură pe cască

- Scoateți butoanele și șaibele de pe cască. Fig. 1.
- Montați masca de sudură pe cască. Fig. 2.

3.2 Îndepărtarea măștii de sudură

Scoateți masca de sudură. Fig. 3. (Înlocuiți șaibele și butoanele pe cască.)

3.3 Lentila de sudură

Pentru înlocuirea lentilei de sudură. Consultați secțiunea 4.3.2.

3.4 Punerea/îndepărtarea căștii

Urmați indicațiile din instrucțiunile de utilizare pentru cască SR 580.

4. Întreținerea

Persoana responsabilă pentru curățarea și întreținerea echipamentului trebuie să fie instruită în mod corespunzător și să cunoască bine activitățile de acest tip.

4.1 Curățarea

Curățați viziera și sticla de sudură cu șervețele de curățare Sundström SR 5226 sau cu o soluție slabă de săpun. Dacă este necesar, pulverizați pe masca de sudură o soluție de dezinfectare cu 70% etanol sau izopropanol.

NOTĂ! Nu utilizați niciodată solvenți pentru curățare!

4.2 Depozitarea

După curățare, echipamentul va fi depozitat într-un loc uscat și curat, la temperatura camerei. Evitați expunerea directă la soare. Masca de sudură nu este afectată de perioadele îndelungate de depozitare.

4.3 Înlocuirea pieselor

4.3.1 Înlocuirea lentilei de protecție

Lentila trebuie să aibă marcajul CE și o dimensiune standard de 90 x 110 mm.

- Scoateți lentila de protecție veche. Fig. 4, 5, 6.
- Montați o nouă lentilă de protecție. Fig. 7, 8, 9, 10.

4.3.2 Înlocuirea lentilei de sudură

Lentila trebuie să aibă marcajul CE și o dimensiune standard de 90 x 110 mm.

Lentila de sudură

- Scoateți lentila de sudură veche. Fig. 11, 12, 13, 14.
- Montați o lentilă de sudură nouă în ordine inversă. Fig. 14, 13, 12, 11.

Lentila automată

- Scoateți lentila automată veche. Fig. 15, 16.
- Montați o lentilă automată nouă în ordine inversă. Fig. 16, 15.

4.3.3 Montarea lentilei de corecție

- Așezați lentila de corecție în interiorul lentilei de sudură.

5. Specificații tehnice

Interval de temperatură

- Temperatură de depozitare: între -20 și +40 °C în condiții de umiditate relativă sub 90%.
- Temperatură de funcționare: între -10 și +55 °C în condiții de umiditate relativă sub 90%.

Durata de depozitare

Echipamentul are o perioadă de valabilitate de 5 ani de la data fabricației.

6. Legenda simbolurilor



Consultați instrucțiunile de utilizare



Ceasuri cu data, anul și luna



Aprobare CE de către INSPEC International B.V.



Umiditate relativă



Interval de temperatură

7. Avize

Produsul SR 584 este aprobat în conformitate cu EN 175:1997.

Marcat: EN 175 S.

S = rezistență sporită.

Avizul de tip conform Regulamentului (UE) 2016/425 privind echipamentele de protecție individuală a fost emis de Organismul de certificare notificat 2849. Consultați partea din spate a instrucțiunilor de utilizare pentru detalii privind adresa.

Declarația de conformitate UE este disponibilă la www.srsafety.com

1. Общая информация
2. Детали
3. Использование
4. Техническое обслуживание
5. Технические характеристики
6. Пояснения к символам
7. Сертификация

1. Общая информация

1.1 Описание системы

Сварочный щиток Sundström SR 584 предназначен для использования вместе с каской с защитным стеклом Sundström SR 580, а также с блоком вентиляции с питанием от аккумуляторной батареи Sundström SR 500 / SR 700 или устройством подачи сжатого воздуха SR 507.

1.2 Применение

Сварочный щиток SR 584 в сочетании с каской SR 580 и блоком вентиляции / подачи сжатого воздуха предназначен главным образом для защиты от вредных газов, радиации и брызг при сварке, кислородной резке, шлифовке и аналогичных работах. Конструкция комплекта делает его пригодным к использованию в замкнутых и труднодоступных местах.

1.3 Предупреждения и ограничения

Предупреждения

- Если обнаружится, что линза повреждена, сразу же замените ее.
- У людей с чувствительной кожей контакт с материалами щитка может вызывать аллергические реакции.
- Внешний поворотный держатель защитной линзы при работе должен быть полностью опущен.
- Если сварочный щиток оснащен линзой из закаленного минерального стекла, то защитная линза должна находиться за ней с внутренней стороны щитка.
- Поврежденные или поцарапанные смотровые поверхности подлежат немедленной замене.

Ограничения

- Убедитесь в том, что сварочный щиток имеет подходящую для работы степень затемнения.
- Сварочный щиток всегда должен быть оснащен защитной линзой и сварочным светофильтром.
- Всегда соблюдайте правила пожарной безопасности.

2. Детали

Описание	№ для заказа
Рамка сварочного щитка	R06-0816
Адаптер правый+левый	R06-0820
Комплект фиксатора	R06-0821
Замковое устройство для сварочной линзы	R06-0819
Сварочная линза, степень затемнения 8, SR 59008	T06-4001
Сварочная линза, степень затемнения 9, SR 59009	T06-4002
Сварочная линза, степень затемнения 10, SR 59010	T06-4003
Сварочная линза, степень затемнения 11, SR 59011	T06-4004
Сварочная линза, степень затемнения 12, SR 59012	T06-4005
Сварочная линза, степень затемнения 13, SR 59013	T06-4006
Автоматический светофильтр. EN 3/10, SR 59005	T06-4007
Автоматический светофильтр. EN 3/11, SR 59006	T06-4008
Автоматический светофильтр. EN 4/9-13, SR 59007	T06-4009
Внутренняя защитная линза для автоматического светофильтра	R06-4009
Корректирующая линза, 1,0 дптр, SR 59014	T06-4010

Корректирующая линза, 1,5 дптр, SR 59015	T06-4011
Корректирующая линза, 2,0 дптр, SR 59016	T06-4012
Корректирующая линза, 2,5 дптр, SR 59017	T06-4013
Пружина для сварочной линзы	R06-0818
Защитная линза РС	R06-4008
Держатель защитной линзы	R06-0817
Защита шеи и груди	T06-8011
Лицевой уплотнитель	T06-8012
Защитный капюшон	T06-4014
Защитный шланг для дыхательного шланга	T06-4016

3. Использование

3.1 Крепление сварочного щитка на каске

- Снимите с каски фиксаторы и шайбы, см. рис. 1.
- Установите сварочный щиток на каску, см. рис. 2.

3.2 Снятие сварочного щитка

Снимите сварочный щиток, см. рис. 3. (Установите шайбы и фиксаторы обратно на каску.)

3.3 Сварочная линза

Порядок замены сварочной линзы. См. раздел 4.3.2.

3.4 Надевание/снятие каски

Следуйте указаниям руководства пользователя для каски SR 580.

4. Техническое обслуживание

Лицо, ответственное за очистку и техническое обслуживание оборудования, должно пройти надлежащую подготовку и хорошо знать работы такого типа.

4.1 Очистка

Очищайте сварочный щиток и его стекло чистящими салфетками Sundström SR 5226 или слабым мыльным раствором. При необходимости распылите на сварочный щиток 70-процентный раствор этанола или изопропанола для дезинфекции.

ПРИМЕЧАНИЕ. Не используйте растворители для очистки!

4.2 Хранение

После очистки оборудование следует хранить в сухом и чистом месте при комнатной температуре. Не допускается воздействие прямого солнечного света. Длительный период хранения не оказывает влияния на сварочный щиток.

4.3 Замена деталей

4.3.1 Замена защитной линзы

Линза должна иметь маркировку CE и стандартный размер 90 x 110 мм.

- Снимите старую защитную линзу, см. рис. 4, 5, 6.
- Установите новую защитную линзу, см. рис. 7, 8, 9, 10.

4.3.2 Замена сварочной линзы

Линза должна иметь маркировку CE и стандартный размер 90 x 110 мм.

Сварочная линза

- Снимите старую сварочную линзу, см. рис. 11, 12, 13, 14.
- Установите новую сварочную линзу, выполнив действия в обратном порядке, см. рис. 14, 13, 12, 11.

Автоматический светофильтр

- Снимите старый автоматический светофильтр, см. рис. 15, 16.
- Установите новый автоматический светофильтр, выполнив действия в обратном порядке, см. рис. 16, 15.

4.3.3 Установка корректирующей линзы

- Поместите корректирующую линзу с внутренней стороны от сварочной линзы.

5. Технические характеристики

Температурный диапазон

- Температура хранения: от -20 до $+40$ °C при относительной влажности ниже 90 %.
- Рабочая температура: от -10 до $+55$ °C при относительной влажности ниже 90 %.

Срок хранения

Срок хранения оборудования составляет 5 лет с даты производства.

6. Пояснения к символам



См. руководство по использованию



Символы даты (год и месяц)

CE
2849

CE-сертифицирован
компанией
INSPEC International B.V.



Относительная влажность



$-XX^{\circ}\text{C}$ — $+XX^{\circ}\text{C}$ Температурный диапазон

7. Сертификация

Щиток SR 584 одобрен к применению согласно EN 175:1997.
Маркировка: EN 175 S.
Индекс S указывает на повышенную прочность.

Сертификат разрешения типа СИЗ в соответствии с Регламентом (EU) 2016/425 выдан регистрирующей организацией 2849. Адрес указан на обороте данного руководства пользователя.

Европейская декларация соответствия доступна на сайте www.srsafety.com.

1. Všeobecné informácie
2. Diely
3. Použitie
4. Údržba
5. Technické parametre
6. Kľúč k symbolom
7. Schválenie

1. Všeobecné informácie

1.1 Opis systému

Zváračský štít Sundström SR 584 je určený na použitie spolu s prilbou s priezorom Sundström SR 580 a batériou napájaným ventilátorom Sundström SR 500/SR 700 alebo nadstavcom na stlačený vzduch SR 507.

1.2 Použitie

Zváračský štít SR 584 v kombinácii s prilbou s priezorom SR 580 a ventilátorom/nadstavcom na stlačený vzduch je špeciálne navrhnutý na ochranu pred škodlivými plynmi, žiarením a žeravými časticami vytváranými počas zvarovania, rezania plameňom, brúsenia a podobnej práce. Konštrukcia tejto kombinácie je vhodná na prácu v stiesnených a ťažko prístupných oblastiach.

1.3 Varovania a obmedzenia

Varovania

- Ak je šošovka poškodená, okamžite ju vymeňte.
- Materiály prichádzajúce do kontaktu s pokožkou používateľa môžu u citlivých ľudí vyvolať alergické reakcie.
- Vonkajší závesný držiak na ochrannú šošovku musí byť počas práce úplne spustený.
- Ak je zväračský štít vybavený šošovkou z tvrdeného minerálneho skla, mala by sa ochranná šošovka upevniť na jeho vnútornej strane.
- Poškodené alebo poškrabané očnice sa musia okamžite vymeniť.

Obmedzenia

- Skontrolujte, či má zväračský filter správne číslo podľa stupnice pre danú prácu.
- Zväračský štít musí byť okrem zväračského filtra vždy vybavený aj ochrannými šošovkami.
- Vždy dodržiavajte predpisy týkajúce sa požiarnej bezpečnosti.

2. Diely

Popis	Objednávacie č.
Rám, zväračský štít	R06-0816
Adaptér vpravo + vľavo	R06-0820
Gombík kompletný	R06-0821
Poistný mechanizmus zväračskej šošovky	R06-0819
Zväračská šošovka, odtieň č. 8, SR 59008	T06-4001
Zväračská šošovka, odtieň č. 9, SR 59009	T06-4002
Zväračská šošovka, odtieň č. 10, SR 59010	T06-4003
Zväračská šošovka, odtieň č. 11, SR 59011	T06-4004
Zväračská šošovka, odtieň č. 12, SR 59012	T06-4005
Zväračská šošovka, odtieň č. 13, SR 59013	T06-4006
Automatická šošovka, EN 3/10, SR 59005	T06-4007
Automatická šošovka, EN 3/11, SR 59006	T06-4008
Automatická šošovka, EN 4/9-13, SR 59007	T06-4009
Vnútrotná ochranná šošovka určená pre automatické šošovky	R06-4009
Dioptrická šošovka, 1,0 dioptrie, SR 59014	T06-4010
Dioptrická šošovka, 1,5 dioptrie, SR 59015	T06-4011
Dioptrická šošovka, 2,0 dioptrie, SR 59016	T06-4012
Dioptrická šošovka, 2,5 dioptrie, SR 59017	T06-4013

Pružina na zväračskú šošovku	R06-0818
Ochranná šošovka PC	R06-4008
Držiak na ochrannú šošovku	R06-0817
Ochrana krku a hrudníka	T06-8011
Tvárové tesnenie	T06-8012
Ochranná kukla	T06-4014
Ochranná hadica na dýchaciu hadicu	T06-4016

3. Použitie

3.1 Pripevnenie zväračského štítu na prilbu

- Odstráňte gombíky a podložky z prilby. Obr. 1.
- Pripevnenie zväračského štítu na prilbu Obr. 2.

3.2 Odstránenie zväračského štítu

Odstráňte zväračský štít. Obr. 3. (Namontujte podložky a gombíky späť na prilbu.)

3.3 Zväračská šošovka

Výmena zväračskej šošovky. Pozri časť 4.3.2.

3.4 Nasadenie/snímanie prilby

Postupujte podľa pokynov v návode na použitie pre prilbu SR 580.

4. Údržba

Osoba zodpovedná za čistenie a údržbu zariadenia musí byť riadne vyškolená a oboznámená s týmto typom práce.

4.1 Čistenie

Zväračský štít a sklíčko čistíte použitím čistiacich utierok Sundström SR 5226 alebo jemným mydlovým roztokom. V prípade potreby postriekajte štít 70 % roztokom etanolu alebo izopropanolu na dezinfekciu.

POZOR! Na čistenie nikdy nepoužívajte rozpúšťadlá!

4.2 Skladovanie

Po vyčistení skladujte zariadenie na suchom a čistom mieste pri izbovej teplote. Vyhýbajte sa priamemu slnečnému žiareniu. Na zväračský štít nemá vplyv dlhodobé skladovanie.

4.3 Výmena dielov

4.3.1 Výmena ochrannej šošovky

Šošovka musí mať označenie CE a štandardné rozmery 90 x 110 mm.

- Odstráňte starú ochrannú šošovku. Obr. 4, 5, 6.
- Nainštalujte novú ochrannú šošovku. Obr. 7, 8, 9, 10.

4.3.2 Výmena zväračskej šošovky

Šošovka musí mať označenie CE a štandardné rozmery 90 x 110 mm.

Zväračská šošovka

- Odstráňte starú zväračskú šošovku. Obr. 11, 12, 13, 14.
- Opačným postupom nainštalujte novú zväračskú šošovku. Obr. 14, 13, 12, 11.

Automatická šošovka

- Odstráňte starú automatickú šošovku. Obr. 15, 16.
- Opačným postupom nainštalujte novú automatickú šošovku. Obr. 16, 15.

4.3.3 Inštalácia dioptrickej šošovky

- Umiestnite dioptrickú šošovku na vnútornú stranu zväračskej šošovky.

5. Technické parametre

Teplotný rozsah

- Skladovacia teplota: od -20 do +40 °C pri relatívnej vlhkosti menej ako 90 %.
- Prevádzková teplota: od -10 do +55 °C pri relatívnej vlhkosti menej ako 90 %.

Skladovateľnosť

Zariadenie má skladovateľnosť 5 rokov od dátumu výroby.

6. Kl'úč k symbolom



Pozrite si návod na používanie



Hodiny s dátumom, rok a mesiac



Schválenie CE vydala spoločnosť INSPEC International B.V.



Relatívna vlhkosť



Teplotný rozsah

7. Schválenie

Polomaska SR 584 je schválená v súlade s normou EN 175:1997.

Označené: EN 175 S.

S označuje zvýšenú pevnosť.

Typové schválenie podľa nariadenia (EÚ) 2016/425 o OOP vydal notifikovaný orgán 2849. Adresu nájdete na zadnej strane návodu na používanie.

Vyhlasenie o zhode EÚ je k dispozícii na stránke www.srsafety.com

Ščit za varjenie SR 584

SL

1. Splošne informácie
2. Deli
3. Uporaba
4. Vzdrževanie
5. Tehnične špecifikácie
6. Legenda symbolov
7. Odobritev

1. Splošne informácie

1.1 Opis sistema

Ščit za varjenie Sundström SR 584 je namenjen za uporabo skupaj s čelado z vizirjem Sundström SR 580 ter z ventilatorjem na baterije Sundström SR 500/SR 700 ali priključkom za stisnjen zrak SR 507.

1.2 Uporaba

Ščit SR 584 v kombinaciji s čelado SR 580 ter ventilatorjem/stisnjenim zrakom je narejen posebej za zaščito pred škodljivimi plini, sevanjem in obrizgi med varjenjem, plamenskimi rezanjem, brušenjem in podobnimi opravili. Zasnova kombinacije omogoča uporabnost za delo v utesjenih in nedostopnih območjih.

1.3 Opozorila Omejitve

Opozorila

- Nemudoma zamenjajte lečo, če opazite, da je poškodovana.
- Materiali, ki pridejo v stik s kožo uporabnika, lahko povzročijo alergične reakcije, če je uporabnik občutljiv.
- Zunanje, zgibno držalo za zaščitno lečo morate med delom v celoti spustiti.
- Če je ščit za varjenie opremljen s trdo lečo iz mineralnega stekla, morate na notranjo stran namestiti zaščitno lečo.
- Poškodovane ali opraskane okularje je potrebno nemudoma zamenjati.

Omejitve

- Preverite, ali ima varilni filter ustrezno številko zatemnitve za vaše delo.
- Poleg varilnega filtra mora biti ščit za varjenie opremljen tudi za zaščitnimi lečami.
- Vedno upoštevajte predpise o požarni varnosti.

2. Deli

Opis

Okvir, ščit za varjenie

Levi in desni vmesnik

Gumb

Leča za varjenie z napravo za zaklepanje

Leča za varjenie, št. zatemnitve 8, SR 59008

Leča za varjenie, št. zatemnitve 9, SR 59009

Leča za varjenie, št. zatemnitve 10, SR 59010

Leča za varjenie, št. zatemnitve 11, SR 59011

Leča za varjenie, št. zatemnitve 12, SR 59012

Leča za varjenie, št. zatemnitve 13, SR 59013

Avtomatična leča. EN 3/10, SR 59005

Avtomatična leča. EN 3/11, SR 59006

Avtomatična leča. EN 4/9-13, SR 59007

Notranja zaščitna leča za avtomatično lečo

Korekcijska leča, dioptrija 1,0, SR 59014

Korekcijska leča, dioptrija 1,5, SR 59015

Korekcijska leča, dioptrija 2,0, SR 59016

Korekcijska leča, dioptrija 2,5, SR 59017

Vzmet za lečo za varjenie

Zaščitna leča PC

Držalo zaščitne leče

Zaščita za vrat in prsni koš

Obrazno tesnilo

Zaščitna kapa

Zaščita za cev za dihanje

Številka za naročanje

R06-0816

R06-0820

R06-0821

R06-0819

T06-4001

T06-4002

T06-4003

T06-4004

T06-4005

T06-4006

T06-4007

T06-4008

T06-4009

R06-4009

T06-4010

T06-4011

T06-4012

T06-4013

R06-0818

R06-4008

R06-0817

T06-8011

T06-8012

T06-4014

T06-4016

3. Uporaba

3.1 Namestitev ščita za varjenje na čelado

- S čelade odstranite gumbe in tesnila. Slika 1
- Namestite ščit za varjenje na čelado. Slika 2

3.2 Odstranjevanje ščita za varjenje

Odstranite ščit za varjenje. Slika 3 (Znova namestite tesnila in gumbe na čelado.)

3.3 Leča za varjenje

Za zamenjavo leče za varjenje. Glejte poglavje 4.3.2.

3.4 Pokrivanje s čelado/snemanje čelade

Sledite navodilom v navodilu za uporabo čelade SR 580.

4. Vzdrževanje

Osebe, odgovorno za čiščenje in vzdrževanje opreme, mora biti usposobljeno in v celoti seznanjeno s to vrsto dela.

4.1 Čiščenje

Očistite vizir za varjenje in steklo s čistilno krpo Sundström SR 5226 ali z blago milnico.

Po potrebi poškopite in razkužite ščit za varjenje s 70-odstotnim etanolom ali raztopino izopropanola.

OPOMBA! Pri čiščenju nikoli ne uporabljajte topil!

4.2 Shranjevanje

Po čiščenju je treba opremo shraniti na suhem in hladnem mestu pri sobni temperaturi. Opreme ne izpostavljajte neposredni sončni svetlobi. Daljši čas shranjevanja ne vpliva na ščit za varjenje.

4.3 Nadomestni deli

4.3.1 Zamenjava zaščitne leče

Leča mora imeti oznako CE in biti standardne velikosti 90 x 110 mm.

- Odstranite staro zaščitno lečo. Slike 4, 5 in 6.
- Namestite novo zaščitno lečo. Slike 7, 8, 9, 10.

4.3.2 Zamenjava leče za varjenje

Leča mora imeti oznako CE in biti standardne velikosti 90 x 110 mm.

Leča za varjenje

- Odstranite staro lečo za varjenje. Slike 11, 12, 13, 14.
- Novo lečo za varjenje pritrдите v obratnem vrstnem redu. Slike 14, 13, 12, 11.

Avtomatična leča

- Odstranite staro avtomatično lečo. Sliki 15 in 16.
- Novo avtomatično lečo pritrдите v obratnem vrstnem redu. Sliki 16 in 15.

4.3.3 Namestitev korekcijske leče

- Namestite korekcijsko lečo na notranjo stran leče za varjenje.

5. Tehnične specifikacije

Temperaturno območje

- Temperatura shranjevanja: od -20 do +40 °C pri relativni vlažnosti, nižji od 90 %.
- Servisna temperatura: od -10 do 55 °C pri relativni vlažnosti, nižji od 90 %.

Rok uporabnosti

Rok uporabnosti opreme je 5 let od datuma proizvodnje.

6. Legenda simbolov



Glejte navodila za uporabo



Datumske ure, leto in mesec



Oznako CE odobril
INSPEC International B.V.



Relativna vlažnost



7. Odobritev

Izdelek SR 584 je odobren v skladu s standardom EN 175:1997. Označba: EN 175 S.

S = povečana robustnost.

Potrđilo o odobritvi tipa v skladu z Uredbo (EU) 2016/425 o osebni varovalni opremi je izdal priglašeni organ 2849. Naslov najdete na zadnji strani navodil za uporabo.

Izjava EU o skladnosti je na voljo na spletnem mestu www.srsafety.com

1. Allmän information
2. Komponenter
3. Användning
4. Underhåll
5. Teknisk specifikation
6. Symbolförklaringar
7. Godkännande

1. Allmän information

1.1 Systembeskrivning

Sundströms svetsvisir SR 584 är avsedd att användas tillsammans med Sundströms hjälm med visir SR 580 samt med Sundströms batteridrivna fläkt SR 500/SR 700 eller tryckluftstill-sats SR 507.

1.2 Användningsområden

SR 584 i kombination med SR 580 och fläkt/tryckluft är speciellt avsedd för skydd mot skadliga gaser, strålning och stänk vid svetsning, skärbränning, slipning och därmed jämförliga arbeten. Kombinationens utformning gör den användbar vid arbeten i trånga och svåråtkomliga utrymmen.

1.3 Varningar/Begränsningar

Varningar

- Byt genast ut skadade glas.
- Material som kommer i kontakt med huden kan ge upphov till allergiska reaktioner hos känsliga personer.
- Den yttre, uppfällbara hållaren för skyddsglas ska vara helt nedfäld under arbetet.
- Om svetsvisiret förses med härdade mineralglas, ska ett skyddsglas monteras innanför dessa.
- Skadad eller repad siktskiva bör omedelbart ersättas.

Begränsningar

- Kontrollera att svetsglasen har rätt täthet för ditt arbete.
- Svetsskärmen ska alltid, förutom svetsglas, vara försedd med skyddsglas.
- Iaktta alltid gällande regler för brandsäkerhet.

2. Komponenter

Benämning	Beställningsnummer
Stomme svetsvisir	R06-0816
Adapter höger+vänster	R06-0820
Ratt kpl	R06-0821
Låsknapp kpl	R06-0819
Svetsglas EN 8, SR 59008	T06-4001
Svetsglas EN 9, SR 59009	T06-4002
Svetsglas EN 10, SR 59010	T06-4003
Svetsglas EN 11, SR 59011	T06-4004
Svetsglas EN 12, SR 59012	T06-4005
Svetsglas EN 13, SR 59013	T06-4006
Automatiskt svetsglas. EN 3/10, SR 59005	T06-4007
Automatiskt svetsglas. EN 3/11, SR 59006	T06-4008
Automatiskt svetsglas. EN 4/9-13, SR 59007	T06-4009
Inre skyddsglas för automatiskt svetsglas	R06-4009
Korrektionsglas, dptr 1,0, SR 59014	T06-4010
Korrektionsglas, dptr 1,5, SR 59015	T06-4011
Korrektionsglas, dptr 2,0, SR 59016	T06-4012
Korrektionsglas, dptr 2,5, SR 59017	T06-4013
Fjäder till svetsglas	R06-0818
Skyddsglas, PC	R06-4008
Hållare skyddsglas	R06-0817
Nack- och bröstskydd	T06-8011
Ansiktstätning	T06-8012

Svetsshuva
Skydd för andnings slang

T06-4014
T06-4016

3. Användning

3.1 Montering av svetsvisir på hjälm

- Plocka bort rattar och brickor ifrån hjälmen. Fig. 1.
- Montera svetsvisiret på hjälmen. Fig. 2.

3.2 Demontering av svetsvisir

Demontera svetsvisiret. Fig. 3. (Sätt tillbaka brickor och rattar på hjälmen.)

3.3 Svetsglas

För byte av svetsglas, se 4.3.2.

3.4 På- och avtagning av hjälm

Följ anvisningarna i bruksanvisningen för hjälm SR 580.

4. Underhåll

Den som ansvarar för rengöring och underhåll av utrustningen ska ha lämplig utbildning och vara väl förtrogen med denna typ av uppgifter.

4.1 Rengöring

Svetsvisir och glas rengöres med Sundströms rengöringsservett SR 5226 eller med en mild tvållösning.

Vid behov kan svetsvisiret desinficeras genom att spreja med 70 % etanol- eller isopropanollösning.

OBS! Rengör aldrig med lösningsmedel!

4.2 Förvaring

Efter rengöring förvaras utrustningen torrt och rent i rums-temperatur. Undvik direkt solljus. Svetsvisiret påverkas inte av längre tids förvaring.

4.3 Byte av komponenter

4.3.1 Byte av skyddsglas

Glasen ska vara CE-märkta och av standardstorlek 90x110 mm.

- Demontera gammalt skyddsglas. Fig. 4, 5, 6.
- Montera nytt skyddsglas. Fig. 7, 8, 9, 10.

4.3.2 Byte av svetsglas

Glasen ska vara CE-märkta och av standardstorlek 90x110 mm.

Svetsglas

- Demontera gammalt svetsglas. Fig. 11, 12, 13, 14.
- Montera nytt svetsglas i omvänd ordning. Fig. 14, 13, 12, 11.

Automatiskt svetsglas

- Demontera gammalt automatiskt svetsglas. Fig. 15, 16.
- Montera nytt automatiskt svetsglas i omvänd ordning. Fig. 16, 15.

4.3.3 Montering av korrektionsglas

- Placera korrektionsglaset på insidan av svetsglaset.

5. Teknisk specifikation

Temperaturområde

- Lagringstemperatur från -20 °C till +40 °C vid en relativ luftfuktighet under 90 %.
- Användningstemperatur från -10 °C till +55 °C vid en relativ luftfuktighet under 90 %.

Lagringstid

Utrustningen har en lagringstid av 5 år från tillverkningsdagen.

6. Symbolförklaring



Se bruksanvisning



Datumklockor, år och månad



CE-godkänd av
INSPEC International B.V.



Relativ luftfuktighet



-XX°C +XX°C Temperaturområde

7. Godkännande

SR 584 är godkänd enligt EN 175:1997.

Märkning: EN 175 S.

S = förhöjd mekanisk hållfasthet.

Typgodkännande enligt PPE-förordningen (EU) 2016/425 har utfärdats av anmält organ nr 2849. Adressen finns på omslagets baksida.

EU-försäkran om överrensstämmelse finns tillgänglig på www.srsafety.com

Kaynak maskesi SR 584

TR

1. Genel Bilgiler
2. Parçalar
3. Kullanım
4. Bakım
5. Teknik özellikler
6. Sembollerin kullanımı
7. Onay

1. Genel bilgiler

1.1 Sistem açıklaması

Sundström SR 584 kaynak maskesinin, Sundström SR 580 Vizörlü Kask ve Sundström'ün batarya ile çalışan SR 500/ SR 700 fanları veya SR 507 basınçlı hava ataşmanı ile birlikte kullanımı amaçlanmıştır.

1.2 Uygulamalar

SR 580 ve fan/basınçlı hava ile kombine edilen SR 584, kaynak, oksijenle kesme, taşlama vb. işlerde zararlı gazlara, radyasyona ve sıçrayan cisimlere karşı koruma sağlamak için özel olarak tasarlanmıştır. Bu kombinasyonun tasarımı, sınırlı ve erişilmez alanlarda çalışmayı kolaylaştırır.

1.3 Uyarılar/Sınırlamalar

Uyarılar

- Lensin hasar gördüğünün tespit edilmesi durumunda derhal değiştirin.
- Kullanıcının cildine temas eden malzemeler, kullanıcının bu malzemelere karşı hassas olması durumunda alerjik reaksiyona neden olabilir.
- Koruyucu lense ait dış menteşeli tutucu çalışma sırasında tamamen indirilmelidir.
- Kaynak maskesi güçlendirilmiş bir mineral cam lens ile donatılmışsa, bunun iç kısmına koruyucu bir lens takılmalıdır.
- Hasarlı veya çizilmiş oküler ekipmanlar derhal değiştirilmelidir.

Sınırlamalar

- Kaynak filtresinin yaptığınız işe uygun ölçekte olduğunu kontrol edin.
- Kaynak maskesine, kaynak filtresine ek olarak mutlaka bir koruyucu lens takılmalıdır.
- Yangın güvenlik kurallarına mutlaka uyun.

2. Parçalar

Açıklama

Çerçeve, kaynak maskesi	R06-0816
Adaptör sağ+sol	R06-0820
Topuz komple	R06-0821
Kilit cihazı kaynak lensi	R06-0819
Kaynak lensi, siper No. 8, SR 59008	T06-4001
Kaynak lensi, siper No. 9, SR 59009	T06-4002
Kaynak lensi, siper No. 10, SR 59010	T06-4003
Kaynak lensi, siper No. 11, SR 59011	T06-4004
Kaynak lensi, siper No. 12, SR 59012	T06-4005
Kaynak lensi, siper No. 13, SR 59013	T06-4006
Otomatik lens. EN 3/10, SR 59005	T06-4007
Otomatik lens. EN 3/11, SR 59006	T06-4008
Otomatik lens. EN 4/9-13, SR 59007	T06-4009
Otomatik lens için iç koruyucu lens	R06-4009
Düzeltilme lensi, dptr 1,0, SR 59014	T06-4010
Düzeltilme lensi, dptr 1,5, SR 59015	T06-4011
Düzeltilme lensi, dptr 2,0, SR 59016	T06-4012
Düzeltilme lensi, dptr 2,5, SR 59017	T06-4013
Kaynak lensi yayı	R06-0818
Polikarbon koruyucu lens	R06-4008
Tutucu koruyucu lens	R06-0817
Boyun ve göğüs koruması	T06-8011
Yüz maskesi	T06-8012
Koruyucu başlık	T06-4014
Solunum hortumu için koruyucu hortum	T06-4016

Sipariş No.

3. Kullanım

3.1 Kaynak maskesini kaska takmak

- Kasktaki topuzları ve rondelaları çıkarın. Şek. 1.
- Kaynak maskesini kaska monte edin. Şek. 2.

3.2 Kaynak maskesini çıkarmak

Kaynak maskesini çıkarın. Şek. 3. (Kasktaki rondela ve topuzları değiştirin.)

3.3 Kaynak lensi

Kaynaklama lensinin değiştirilmesi için. Bkz. 4.3.2.

3.4 Kaskın takılması/çıkartılması

SR 580 kaskıyla ilgili kullanım talimatlarını uygulayın.

4. Bakım

Ekipmanın temizlik ve bakım işlerinden sorumlu personel mutlaka bu tür işle ilgili deneyime ve eğitime sahip olmalıdır.

4.1 Temizleme

Kaynak maskesini ve gözlüğünü Sundström SR 5226 temizlik bezleriyle veya hafif bir sabun çözeltisiyle temizleyin. Gerekirse, dezenfeksiyon için kaynak maskesine hacmen %70 etanol veya izopropanol püskürtün.

NOT! Temizlik işlerinde asla solvent kullanmayın!

4.2 Muhafaza

Temizledikten sonra ekipman kuru, temiz ve oda sıcaklığına sahip bir yerde muhafaza edilmelidir. Doğrudan güneş ışığına maruz bırakmayın. Kaynak maskesi, uzun süreli muhafaza edilebilir.

4.3 Parçaların değiştirilmesi

4.3.1 Koruyucu lensin değiştirilmesi

Lens CE işaretli olmalı ve standart 90x110 mm ebadında olmalıdır.

- Eski koruyucu lensi çıkarın. Şek. 4, 5, 6.
- Yeni bir koruyucu lens takın. Şek. 7, 8, 9, 10.

4.3.2 Kaynak lensinin değiştirilmesi

Lens CE işaretli olmalı ve standart 90x110 mm ebadında olmalıdır.

Kaynaklama lensi

- Eski kaynak lensini çıkarın. Şek. 11, 12, 13, 14.
- Ters sırayla yeni bir kaynak lensi takın. Şek. 14, 13, 12, 11.

Otomatik lens

- Eski otomatik lensi çıkarın. Şek. 15, 16.
- Ters sırayla yeni bir otomatik lens takın. Şek. 16, 15.

4.3.3 Düzeltme lensinin takılması

- Düzeltme lensini kaynak lensinin içerisine yerleştirin.

5. Teknik özellikler

Sıcaklık aralığı

- Muhafaza sıcaklığı: %90'ın altında bağıl neme sahip ortamlarda -20 °C ila +40 °C arasında.
- Kullanım sıcaklığı: %90'ın altında bağıl neme sahip ortamlarda -10 °C ila +55 °C arasında.

Raf ömrü

Ekipman, üretim tarihinden itibaren 5 yıl raf ömrüne sahiptir.

6. Sembollerin kullanımı



Kullanma talimatlarına başvurun



Tarih, yıl ve ay



CE onayı:
INSPEC International B.V.



Bağıl nem



7. Onay

SR 584, EN 175:1997 uyarınca onaylanmıştır.

İşaretler: EN 175 S.

S = yüksek dayanıklılık.

PPE Yönetmeliği (EU) 2016/425 tip onayı Yetkili Makam 2849 tarafından verilmiştir. Yetkili makamın adresini kullanım talimatlarının arka kısmında bulabilirsiniz.

AB Uygunluk Beyanı, www.srsafety.com adresinde mevcuttur

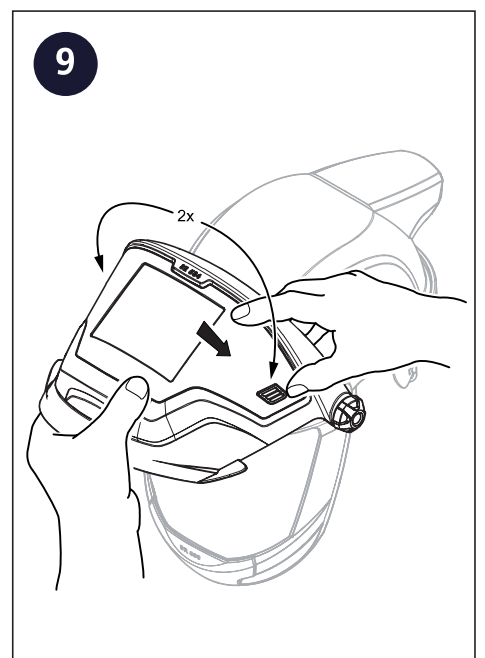
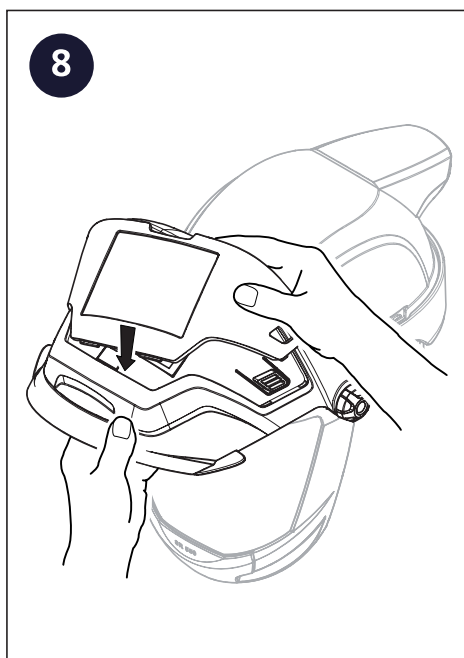
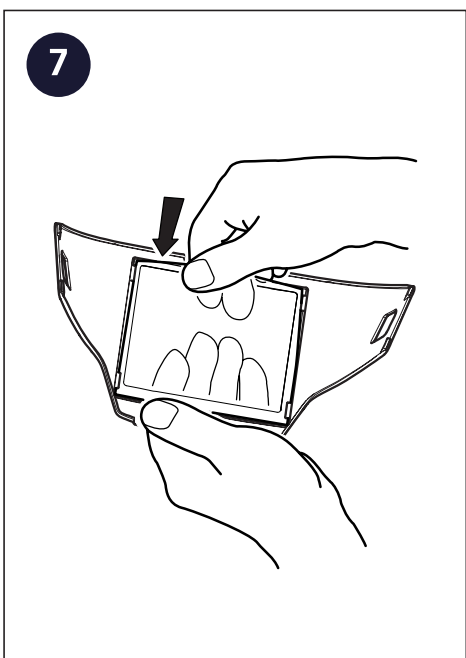
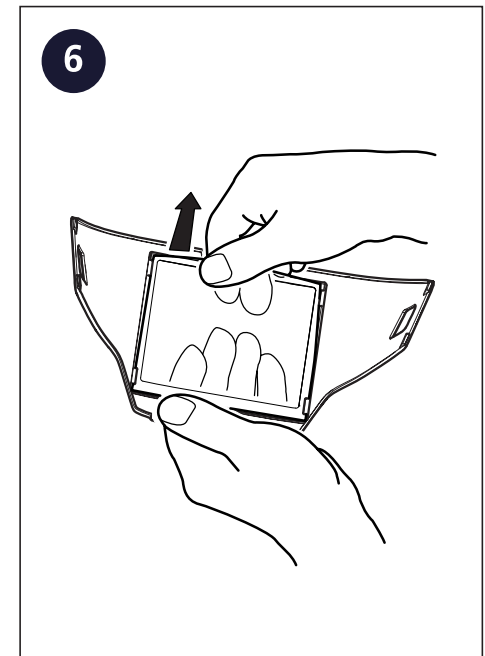
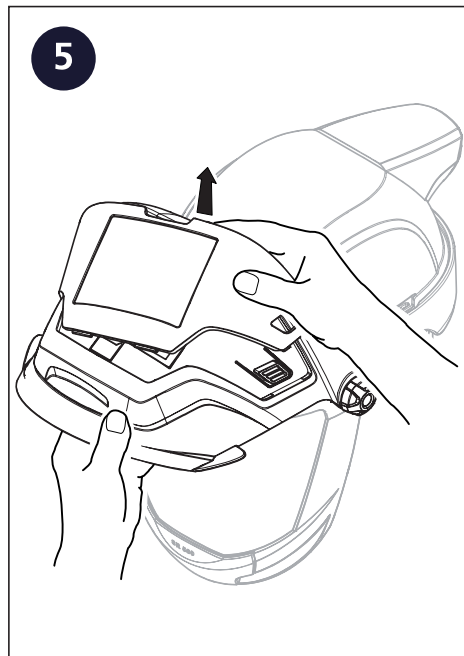
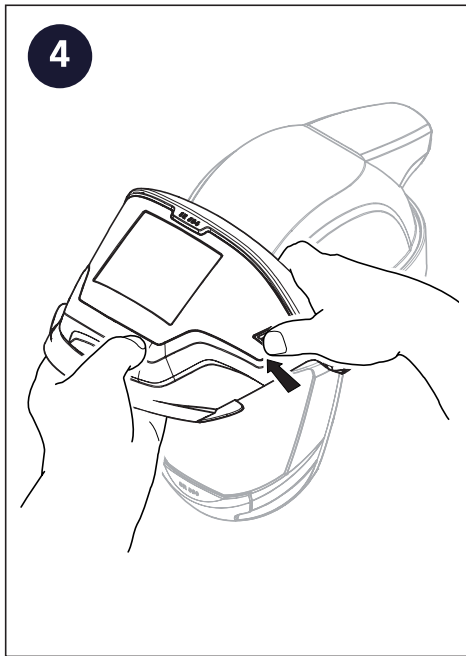
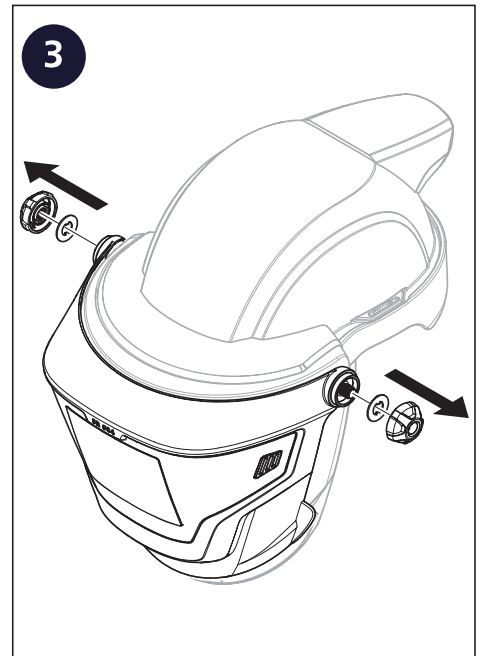
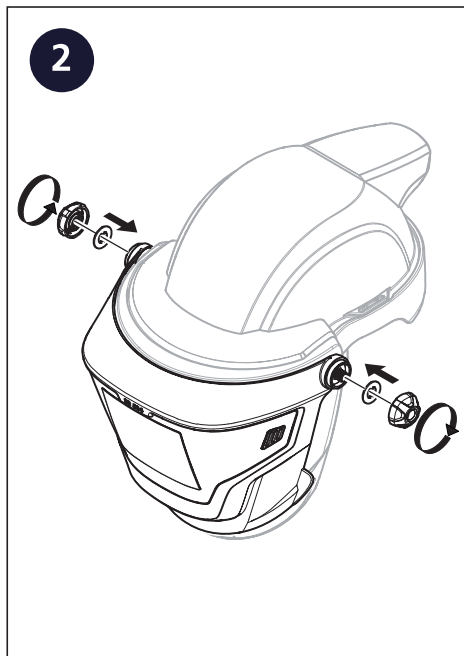
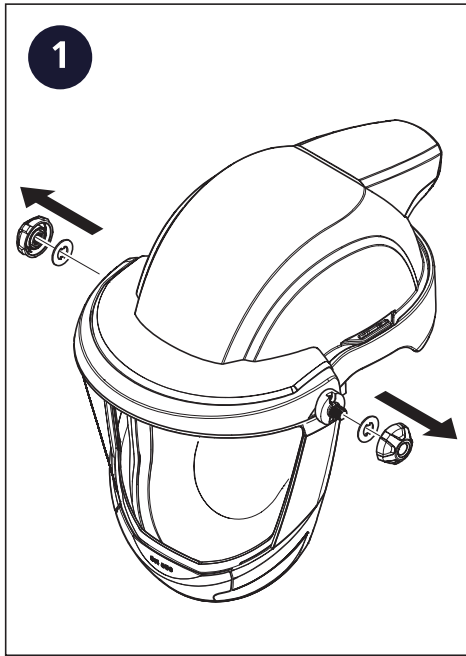

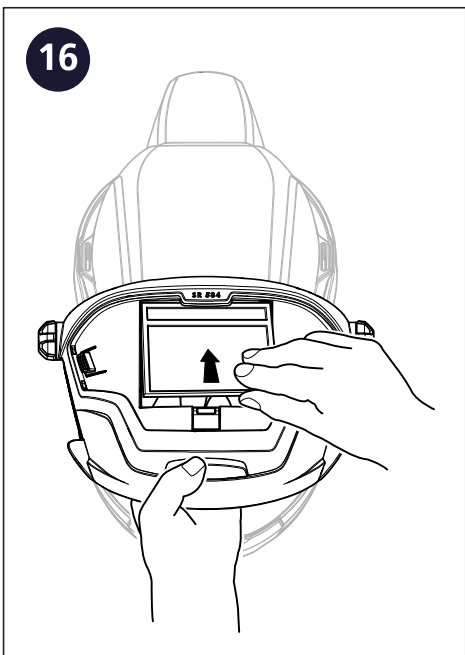
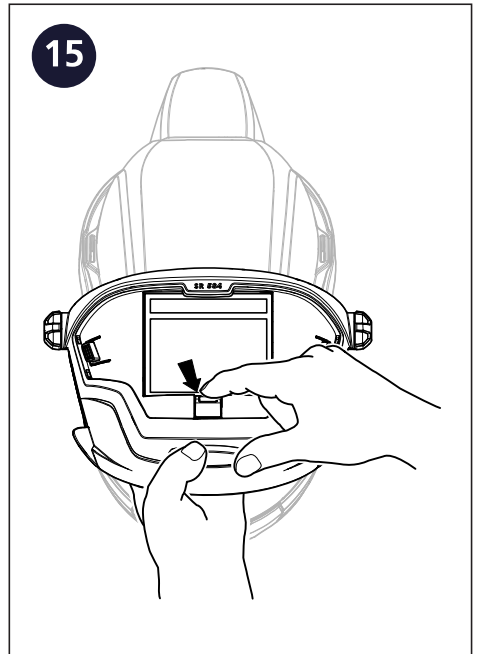
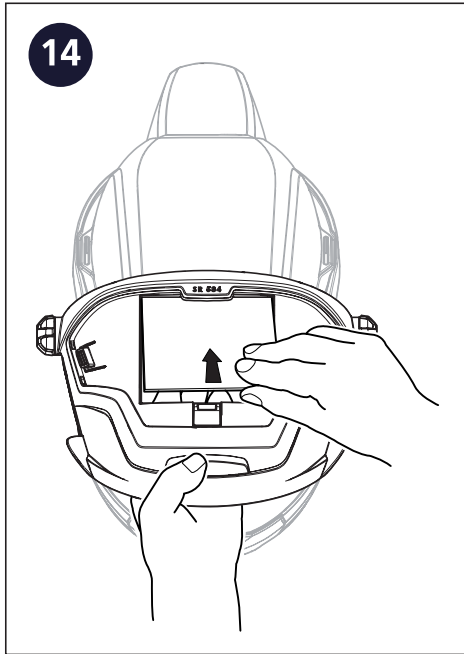
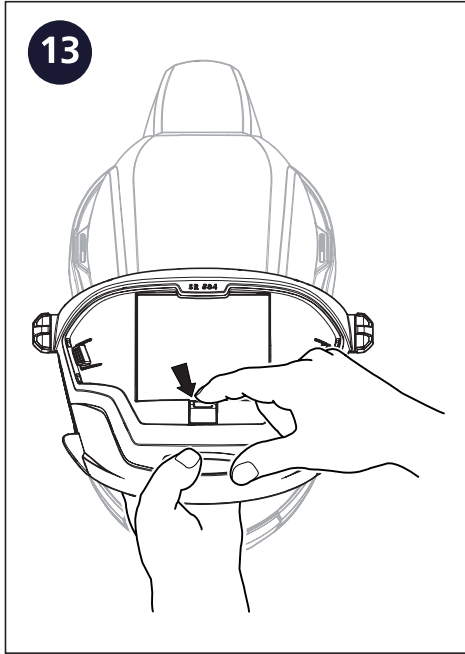
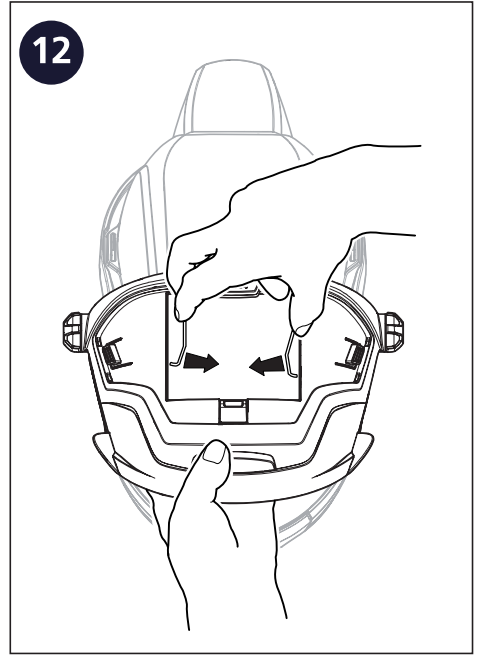
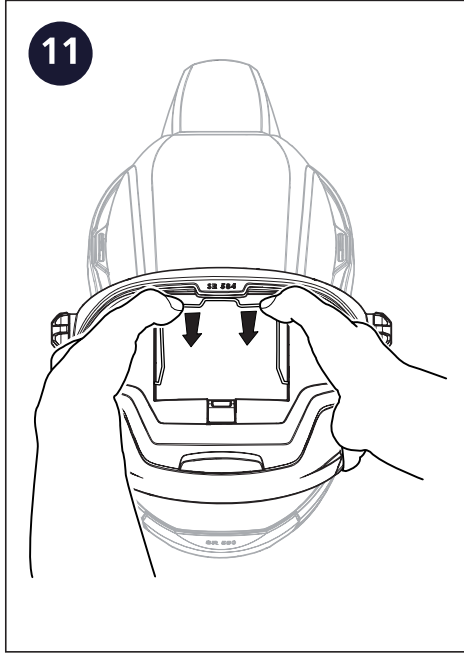
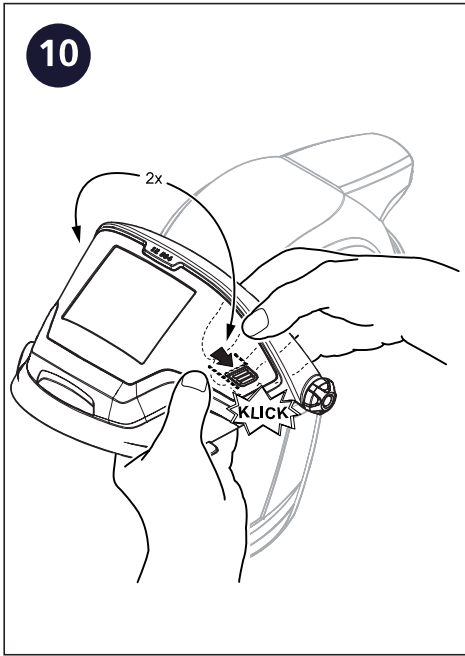

The Welding Shield SR 584 is manufactured within a
quality management system accepted by
Notified Body 2849: INSPEC International B.V.,
Beechavenue 54-62, 1119 PW,
Schiphol-Rijk, The Netherlands



Sundström Safety AB
SE-341 50 Lagan • Sweden
Tel: +46 10 484 87 00
info@srsafety.se • www.srsafety.com